

GB	INSTALLATION INSTRUCTION CROSS BAR
D	EINBAUANLEITUNG QUERTRÄGER
E	INSTRUCCIONES DE MONTAJE TRAVESAÑO
F	INSTRUCTIONS DE MONTAGE BARRE DE TOIT
I	ISTRUZIONI DI MONTAGGIO TRAVERSA
P	INSTRUÇÕES DE MONTAGEM BARRAS TRANSVERSAIS
NL	INBOUW-INSTRUCTIE DWARSSTEUN
DK	MONTERINGSVEJLEDNING TVÆRDRAGER
N	MONTERINGSVEILEDNING TVERRDRAGER
S	MONTERINGSANVISNING LASTHÅLLARE
SF	ASENNUSOHJE POIKKIKANNATIN
CZ	NÁVOD K MONTÁŽI PŘÍČNÝ NOSIČ
H	BESZERELÉSI UTASÍTÁSA KERESZTTARTÓ
PL	INSTRUKCJA MONTAŻU POPRZECZKI
GR	Τοποθετήστε ΕΓΚΑΡΣΙΕΣ ΜΠΑΡΕΣ ΟΡΟΦΗΣ
TR	MONTAJ TALSMATLARI TAŞIYICI BAR
RUS	ИНСТРУКЦИЯ ПО МОНТАЖУ ПОПЕРЕЧНЫЕ ДЕРЖАТЕЛИ
RO	INSTRUCȚIUNI DE MONTAJ APĂRĂTOARE DE NOROI BARĂ TRANSVERSALĂ



© Copyright Ford2011

Printed Copies are uncontrolled

Expert Fitment Required  
 Montage durch Fachwerkstatt erforderlich  
 Montaje sólo por el concesionario  
 Montage par spécialiste nécessaire  
 E' necessario in officina specializzata  
 Especialista em montagem requerido  
 Montage door vakman nodig  
 Montage ved professionelt værksted påkrævet  
 Nødvendig med montering fra fagvejværksted  
 Verkstadsmontage erfordras  
 Asennus tarpeen merkkikorjaamossa  
 Montáž ve specializované dílně nutná  
 A szereléshez szakműhely kell  
 Konieczny montaż przez warsztat specjalistyczny  
 Na τοποθεσί από συνεργείο  
 Uzman servis kurulumu tarafından monte  
 edilmesi gerekmektedir  
 Монтаж должен проводиться только в  
 специализированных мастерских  
 Montajul trebuie efectuat de un atelier de specialitate

Subject to alteration without notice  
 Technische Änderungen vorbehalten  
 Reservadas modificaciones técnicas  
 Sous réserve de modifications techniques  
 Con riserva di apportare modifiche tecniche  
 Reservamo-nos o direito a alterações técnicas  
 Technische wijzigingen voorbehouden  
 Med forbehold for tekniske ändringer  
 Tekniske forendringer forbeholdes  
 Med reservation för tekniska ändringar  
 Tekniset muutokset pidätetään  
 Technické zmeny vyhrazený  
 A változtatások technika jogát fenntartjuk  
 Zmiany techniczne zastrzeżone  
 Επιφυλασσόμεθα για αλλαγές  
 Teknik depi miklikler yarma hakkı saklıdır  
 Мы оставляем за собой право на  
 технические изменения  
 Ne rezervăm dreptul la modificări tehnice

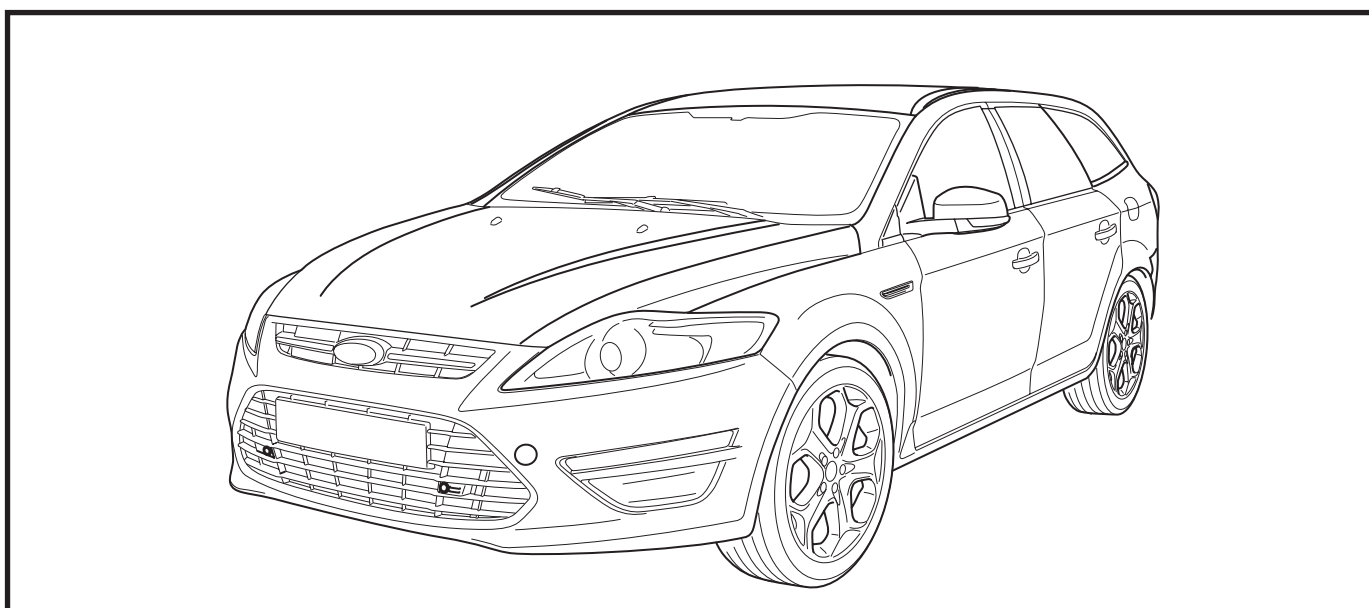

MONDEO 03/2012 →

CS7J 55A062 AA

HM02 E 11606171 001

18/11/2011

1/12



## INSTALLATION INSTRUCTION – CROSS BAR

These installation instructions are to be kept and acted on each time the roof rack is installed.

Before mounting the cross bar, clean the railing.

- Fig. 1 : Unlock and remove caps.  
 Fig. 2 : Insert rubber strips (C) and (D) as shown.  
 Fig. 3: Positioning of the bars on the railing.  
 Fig. 4: Keep to the distances as shown.  
 Fig. 5: Check for correct seating!  
 Use the key (G), do up the screw on the fastener until this gives an audible CLICK.  
 Fig. 6: Fit caps. Lock caps and remove key.  
 Check for correct fitting of cross bars.

In case of wind noise, please note following: I – II

### SAFETY HINTS:

Note permissible carrier load and permissible total weight of the vehicle in accordance with the manufacturer's information (permissible rack load 75 kg, weight of roof rack approx. 4.5 kg). The maximum rack load is made up of the weight of the roof rack, the accessories and the load.

### CAUTION:

- After driving a short distance and then at suitable intervals of time, according to the road surface, (after each fitting, after approx. 50 km and then every 1000 km at the latest) the screw connections must be tightened to the specified torque and the roof rack seating and fastenings and the load inspected).
- Adapt driving to suit the changed road performance
- Distribute load evenly over the loading surface and with the centre of gravity as low as possible and secure it against slipping.
- For the safety of other road-users and to save energy, the roof rack should be removed when not needed.



## EINBAUANLEITUNG – QUERTRÄGER

Diese Einbauanleitung ist aufzubewahren und bei jeder Montage des Dachgepäckträgers zu befolgen.

Vor Anbau der Querträger die Relling reinigen.

- Abb. 1: Kappen aufschließen und abnehmen.  
 Abb. 2: Gummileisten (C) und (D) wie gezeigt einsetzen.  
 Abb. 3: Querträger auf der Relling positionieren.  
 Abb. 4: Abstand wie angegeben einhalten.  
 Abb. 5 : Auf korrekten Sitz achten!  
 Mit dem Schlüssel (G) die Schrauben am Halter festschrauben, bis es deutlich KLICK macht.  
 Abb. 6: Schutzkappen anbringen. Schutzkappen verschließen und Schlüssel abziehen.  
 Korrekte Montage der Querträger überprüfen.

Bei Windgeräuschen bitte folgendes beachten: I – II

### SICHERHEITSHINWEISE:

Zulässige Trägerlast und zulässiges Gesamtgewicht des Fahrzeugs gemäss Herstellerangabe beachten (zulässige Trägerlast 75 kg, Gewicht des Dachträgers ca. 4.5 kg). Die maximale Trägerlast setzt sich aus dem Eigengewicht des Dachträgers, dem Zubehör und der Beladung zusammen.

### ACHTUNG

- Nach kurzer Fahrstrecke und dann in geeigneten Zeitabständen, abhängig von der Fahrbahnbeschaffenheit (nach jeder Montage erstmals nach ca. 50km und dann spätestens alle 1000 km) sind die Schraubverbindungen mit dem vorgeschriebenen Drehmoment nachzuziehen sowie Sitz und Befestigung des Dachträgers und der Ladung zu kontrollieren.
- Fahrweise dem geänderten Fahrverhalten anpassen
- Ladung gleichmäßig mit möglichst niedriger Schwerpunktage über die Ladefläche verteilen und unbedingt gegen Verrutschen sichern.
- Zur Sicherheit anderer Verkehrsteilnehmer und zur Einsparung von Energie sollte der Dachgepäckträger abgenommen werden, wenn er nicht benutzt wird.

**E****INSTRUCCIONES DE MONTAJE –  
TRAVESAÑO**

Deberá conservar estas instrucciones de montaje y tenerlas en cuenta cada vez que realice el montaje del portaequipajes.

Antes del montaje de el travesaño, limpie la barra.

- Figura 1: Abrir el y retirar las tapas.  
 Figura 2: Insertar los listones de goma (C) y (D) de la manera que se muestra en la figura.  
 Figura 3: Colocación del soporte sobre el travesaño.  
 Figura 4: Mantener las distancias tal como se indica.  
 Figura 5: Preste atención a la asentada correcta! Apretar el tornillo del soporte con la llave (G), hasta que haga un CLIC claramente perceptible.  
 Figura 6: Colocar las cubiertas protectoras. Cerrar las cubiertas protectoras y retirar la llave. Comprobar que la montaje de los travesaños esté correcta.

Si se perciben ruidos de viento, téngase en cuenta lo siguiente: I – II

**AVISOS DE SEGURIDAD:**

Respetar la carga admisible de la baca y el peso total admisible del vehículo conforme a los datos del fabricante (carga admisible de la baca 75 kg, peso de la baca aprox. 4,5 kg.). La carga máxima de la baca se compone del peso propio de la baca, los accesorios y de la carga colocada.

**ATENCIÓN:**

- Después de un tramo corto y a continuación en intervalos apropiados en función de las características de la vía (después de cada montaje, por primera vez después de aprox. 50 km y a continuación cada 1.000 km), volver a apretar las uniones roscadas con el par de apriete indicado, así como controlar el ajuste y la fijación de la baca y de la carga.
- Adaptar el estilo de conducción al cambio en el comportamiento del vehículo.
- Distribuir la carga uniformemente con el punto de gravedad lo más bajo posible encima de la superficie de carga y asegurarla obligatoriamente para evitar el deslizamiento.
- Para la seguridad de los demás usuarios de la carretera y para ahorrar energía, el portaequipajes de techo se debería desmontar cuando no se utiliza.

**F****NOTICE DE MONTAGE –  
BARRE DE TOIT**

Cette notice de montage doit être conservée et consultée à chaque montage du porte-bagages.

Nettoyer les rails de toit avant d'y installer les barres de toit.

- Fig. 1 : Ouvrir les capuchons et les retirer.  
 Fig. 2 : Insérer les profils en caoutchouc (C) et (D) comme indiqué.  
 Fig. 3 : Positionner les barres sur le rail de toit.  
 Fig. 4 : Respecter l'écartement indiqué.  
 Fig. 5 : Veiller à leur positionnement correct! Serrer la vis du support avec la clé (G) jusqu'à entendre un CLIC bien audible.  
 Fig. 6 : Mettre en place les capuchons de protection. Verrouiller les capuchons de protection et retirer la clé. Contrôler le montage correct des barres.

En cas de bruit de course, tenir compte de ce qui suit: I – II .

**CONSIGNES DE SÉCURITÉ :**

Ne dépassez pas la charge maximale admise sur la galerie, ne dépassez pas non plus la charge maximale admissible du véhicule, toutes deux indiquées par leur(s) fabricant(s).

(Charge maximale admise sur la galerie : 75 kg ; poids propre de la galerie : env. 4,5 kg). La charge maximale sur la galerie de toit se compose donc du poids propre de la galerie, de ses accessoires, et de la charge ajoutée.

**ATTENTION :**

- Après avoir roulé quelques dizaines de kilomètres, puis selon des intervalles réguliers dépendant de l'état de la chaussée, il faudra resserrer les fixations par vis au couple prescrit, et contrôler que la galerie de toit et la charge sont bien en assise et bien fixées (après avoir roulé env. 50 kilomètres effectuez le premier contrôle consécutif au montage ; ultérieurement, vérifiez les fixations tous les 1 000 kilomètres)
- Adaptez votre façon de conduire au comportement - qui a forcément changé - du véhicule chargé.
- Répartissez la charge uniformément sur la galerie, en veillant à ce que le centre de gravité de la charge soit le plus bas possible. Arrimez parfaitement cette charge pour qu'elle ne puisse pas glisser.
- Pour assurer la sécurité des autres usagers et pour économiser de l'énergie, il faudrait retirer la galerie de toit lorsqu'elle ne sert pas.



# I

## ISTRUZIONI DI MONTAGGIO – TRAVERSA

Queste istruzioni per l'uso devono essere custodite ed osservate in occasione di ogni montaggio del portapacchi sul tetto.

Prima di montare le traverse, ripulire il corrimano.

Figura 1: Aprire e rimuovere le calotte.

Figura 2: Spingere in posizione i listelli di gomma (C) e (D) come illustrato.

Figura 3: Posizionamento della traversa sul corrimano.

Figura 4: Mantenere la distanza come indicato nella figura.

Figura 5: Assicurarsi che essi siano alloggiati correttamente!  
Per mezzo della chiave (G) serrare la vite sul supporto fino a quando non si sente chiaramente un "CLIC".

Figura 6: Applicare la calotta protettiva. Richiudere la calotta protettiva e rimuovere la chiave. Controllare che la traversa sia stata montata correttamente.

In caso di rumori causati dal vento si prega di tener presente quanto segue: I – II

### INDICAZIONI DI SICUREZZA:

Osservare il peso ammissibile di carico e il peso complessivo del veicolo secondo le indicazioni del produttore (carico ammesso 75 kg, peso del portabagagli ca. 4,5 kg).

Il peso massimo di carico comprende il peso proprio del portabagagli, gli accessori e il carico.

### ATTENZIONE:

- Dopo aver percorso un breve tratto di strada e successivamente ad intervalli appropriati a seconda delle condizioni del fondo stradale, occorre serrare nuovamente le viti e verificare la tenuta e il fissaggio del portabagagli e del carico (dopo ogni montaggio per la prima volta dopo circa 50 km e quindi almeno ogni 1000 km).
- Adeguare lo stile di guida al diverso comportamento su strada.
- Distribuire il carico sulla superficie di carico con un baricentro possibilmente basso e assicurarlo in ogni caso contro gli spostamenti.
- Per garantire la sicurezza degli altri utenti del traffico e per risparmiare energia, il portapacchi da tetto dovrebbe essere smontato quando esso non viene usato.

# P

## INSTRUÇÕES DE MONTAGEM – BARRAS TRANSVERSAIS

Estas instruções de montagem devem ser conservadas e seguidas em cada montagem do porta-bagagens de tejadilho.

Antes da montagem das barras transversais, limpar as barras de tejadilho de fábrica.

Figura 1: Abrir os patins e retirá-los.

Figura 2: Inserir barras de borracha (C) e (D) tal como é mostrado.

Figura 3: Posicionar a barra transversal sobre as barras de tejadilho.

Figura 4: Manter a distância como indicado.

Figura 5: Assegurar o assentamento correcto!  
Com a chave (G) apertar bem o parafuso ao suporte até ser audível um CLIQUE.

Figura 6: Colocar a tampa de protecção. Fechar a tampa de protecção e retirar a chave. Verificar a correcta montagem das barras transversais.

Em caso de ruído com o vento, respeitar os seguintes aspectos: I – II

### INDICAÇÕES DE SEGURANÇA:

Respeitar a capacidade de carga admissível e o peso bruto total admissível do veículo, de acordo com as especificações do fabricante

(carga máxima permitida no tejadilho 75 kg, peso das barras de tejadilho aprox. 4,5 kg). A carga máxima admissível inclui o peso das barras de tejadilho, dos acessórios e da carga transportada.

### ATENÇÃO:

- A fixação da carga e das barras de tejadilho deve ser verificada e as uniões roscadas novamente apertadas com o binário indicado após percorrer uma distância pequena e, posteriormente, a intervalos regulares, dependendo das condições do piso (ao fim de 50 km após cada montagem e, posteriormente, a cada 1000 km).
- Ajustar o comportamento de condução às novas circunstâncias.
- Distribuir a carga tão uniforme quanto possível pela base das barras do tejadilho e fixá-la, para não se deslocar.
- Para a segurança dos outros utilizadores das estradas e para economizar energia, o porta-bagagens para tejadilho deve ser retirado, quando não estiver a ser utilizado.



## INBOUW-INSTRUCTIE – DWARSSTEUN

Deze inbouw instructie moet worden bewaard en bij elke montage van de imperiaal worden opgevolgd.

Reinig de reling vóór montage van de dwarssteun.

- Afb. 1: Kappen openmaken en eraf nemen.  
 Afb. 2: Rubber strips (C) en (D) zoals afgebeeld erin schuiven.  
 Afb. 3: Positionering van de dwarsbalken op de reling.  
 Afb. 4: Afstand zoals aangegeven aanhouden.  
 Afb. 5: Let erop dat hij goed zit!  
 Met de sleutel (G) de schroef aan de houder zo ver vastdraaien, tot deze duidelijk een KLIK maakt.  
 Afb. 6: Beschermkappen anbrengen. Beschermkappen sluiten en sleutel eraftrekken.  
 Controleer de montage van de dwarssteun.

Bij windgeruis het volgende in acht nemen: I – II

### VEILIGHEIDSTIPS:

Neem het toegestane draagvermogen en het toegestane totaalgewicht van de auto volgens de gegevens van de fabrikant in acht.

(toegestane draagvermogen 75 kg, gewicht van de imperiaal ca. 4,5 kg). Het maximale draagvermogen wordt samengesteld uit het eigen gewicht van de imperiaal, de accessoires en de lading bij elkaar.

### LET OP:

- Na een korte gereden afstand en daarna met geschikte tussenpozen, afhankelijk van de toestand van het wegdek (na elke montage de eerste keer na ca. 50 km en daarna uiterlijk elke 1000 km) moeten de schroefverbindingen met het voorgeschreven aanhaalmoment worden aangedraaid en moet er worden gecontroleerd of de imperiaal en de lading goed vastzitten en goed bevestigd zijn.
- Pas uw rijstijl aan de gewijzigde rijeigenschappen aan
- Verdeel de lading gelijkmatig met een zo laag mogelijk zwaartepunt over het laadvlak en beveilig de lading altijd tegen verschuiven.
- Voor de veiligheid van de andere verkeersdeelnemers en ter besparing van energie dient de imperiaal te worden afgenomen, wanneer hij niet wordt gebruikt.



## MONTERINGSVEJLEDNING – TVÆRDRAGER

Denne monteringsvejledning skal opbevares og skal overholdes, hver gang tagbagagebæreren monteres.

Rengør rælingen, før tværdrageren monteres.

- Billede 1: Lås kapperne op og tag dem af.  
 Billede 2: Skub gummilisterne (C) og (D) ind som vist.  
 Billede 3: Positioner tværdragerne på rælingen.  
 Billede 4: Overhold afstanden som angivet.  
 Billede 5: Kontrollér alt for korrekt montering!  
 Stram skruen på holderen med nøglen (G), indtil der tydeligt høres et KLIK.  
 Billede 6: Anbring beskyttelseskapperne.  
 Luk beskyttelseskapperne og fjern nøglen.  
 Kontrollér, at tværdragerne er monteret korrekt.

Vær opmærksom på følgende i tilfælde af vindstøj: I – II

### SIKKERHEDSANVISNINGER:

Overhold den tilladte tagbagagebærerlast og bilens tilladte totalvægt i henhold til producentens angivelser (tilladt tagbagagebærerlast 75 kg, tagbagagebærerens vægt ca. 4,5 kg). Den maksimale tagbagagebærerlast består af tagbagagebærerens egenvægt, tilbehøret og lasten.

### BEMÆRK:

- Efter en kort strækning og derefter med egnede tidsintervaller, afhængigt af vejbanens beskaffenhed (efter hver montering første gang efter ca. 50 km og derefter senest for hver 1.000 km), skal skrueforbindelserne efterspændes med det foreskrevne tilspændingsmoment, og montering og fastspænding af tagbagagebæreren og lasten skal kontrolleres.
- Tilpas kørestilen til de ændrede køreegenskaber.
- Fordel lasten jævnt med så lavt et tyngdepunkt som muligt over læssefladen, og sørg for, at lasten ikke kan skride.
- Af hensyn til de øvrige trafikanters sikkerhed og energibesparelsen bør tagbagagebæreren tages af, når den ikke bruges.



## MONTERINGSVEILEDNING – TVERRDRAGER

Denne monteringsanvisningen må opbevares og følges hver gang taggrinden skal monteres.

Før montering av tverrdrager rekkverket rengjøres.

- Bilde 1: Åpne kappene og ta dem av.  
 Bilde 2: Gummilistene (C) og (D) skyves inn som vist.  
 Bilde 3: Plassering av dragerne på rekkverket.  
 Bilde 4: Avstanden som er angitt må overholdes.  
 Bilde 5: Pass på at de sitter korrekt!  
 Med nøkkelen (G) skrus skruen fast til holderen inntil de høres et tydelig KLIKK.







Bilde 6: Vernehettene settes på. Lukk vernehettene og trekk nøkkelen ut.  
Kontroller at monteringen av tverrdragerne er korrekt.

Ved vindstøy må det tas hensyn til følgende: I – II

#### SIKKERHETSFORSKRIFTER:

Ta hensyn til kjøretøyets tillatte belastning og tillatte totalvekt som angitt av produsenten (tillatt belastning 75 kg, takgrindas vekt er ca. 4,5 kg). Maksimal belastning består av takgrindas egenvekt, tilbehøret og lasten.

#### ADVARSEL:

- Når du har kjørt et kort stykke, skal skruforbindelsene ettertrekkes til foreskrevet tiltrekkingmoment. Dette skal deretter gjentas med jevne mellomrom, avhengig av veiens egenskaper (etter hver montering første gang etter ca. 50 km og deretter senest hver 1000. km). Kontroller også at takgrinda sitter godt og at den og lasten er korrekt festet.
- Tilpass kjørestilen til bilens endrede kjøreegenskaper.
- Fordel lasten jevnt over lasteflaten og forsøk så langt det er mulig å unngå at tyngdepunktet samles på ett sted. Sikre lasten så den ikke sklir.
- For sikkerheten til andre trafikanter og for å spare energi, bør takgrinden tas av når den ikke blir brukt.



## MONTERINGSANVISNING – LASTHÅLLARE

Denna bruksanvisning ska sparas och följas varje gång lasthållaren monteras.

Rengör takrelingen innan lasthållaren monteras.

- Bild 1: Läs upp taksracket och ta av locken.  
Bild 2: Sätt på gummilisterna (C) och (D) som visat.  
Bild 3: Placera tvärbalken på skyddsrammet.  
Bild 4: Håll avståndet som angivet.  
Bild 5: Se till att taksracket sitter korrekt!  
Dra åt skruven i hållaren med nyckeln (G) tills du hör ett tydligt KLICK.  
Bild 6: Sätt på skyddslocken. Läs skyddslocken och dra ut nyckeln.  
Kontrollera att taksracket monteras korrekt.

Beakta följande vid vindljud: I – II

#### SÄKERHETSANVISNINGAR:

Beakta fordonets lastvikt och totalvikt enligt tillverkarens uppgifter (lastvikt 75 kg, lasthållarens vikt cirka 4,5 kg). Den maximala lastvikten utgörs av lasthållarens egenvekt, tillbehöret och lasten tillsammans.



#### OBSERVERA:

- Dra efter en kort körsträcka och sedan med jämna mellanrum, beroende på vägbanans skick (första gången efter cirka 50 km och sedan var 1 000:e km efter varje montering), åt skruvförbanden med det föreskrivna vridmomentet och kontrollera samtidigt att både lasthållaren och lasten sitter fast ordentligt.
- Anpassa körsättet till fordonets ändrade beteende.
- Fördela lasten jämnt över lastytan med så låg tyngdpunkt som möjligt och säkerställ att den inte kan glida.
- För andra trafikanter säkerhet och för att spara energi bör lasthållaren tas bort, när den inte används.



## ASENNUSOHJE – POIKKIKANNATIN

Tämä käyttöohje tulee säilyttää ja sitä on noudatettava joka kerta kun kattoteline asennetaan.

Puhdista pitkittäiskannattimet enne poikkikannattimien asennusta.

- Kuva 1: Avaa suojahatut ja ota pois.  
Kuva 2: Työnnä kumilistat (C) ja (D) kuvan mukaan paikoilleen.  
Kuva 3: Sijoita poikkikannattimet reelinkiin.  
Kuva 4: Noudata annettua välystä.  
Kuva 5: Katso, että ne tulevat hyvin paikalleen! Kierrä ruuvi avaimella (G) tiukasti pitimeen, kunnes se tekee kuuluvasti KLICK.  
Kuva 6: Laita suojahatut paikoilleen. Lukitse suojahatut ja irrota avain.  
Tarkista, että poikkikannattimien asennus on tehty oikein.

Jos tuulen ääni kuuluu, ota huomioon seuraavaa: I – II

#### TURVAOHJEITA:

Noudata sallittua kuormaa ja sallittua ajoneuvon kokonaispainoa valmistajan antaman tiedon mukaan (sallittu kuorma 75 kg, kattotelineen paino noin 4,5 kg). Sallittu kuormattavuus koostuu telineen omasta painosta, varusteista ja kuormasta.

#### HUOMIO:

- Ruuviliitokset on kiristettävä uudelleen lyhyen ajomatkan jälkeen ja sitten sopivin välein, riippuen ajoradasta (jokaisen asennuksen jälkeen ensimmäisen kerran noin 50 km ja sitten vähintään 1000 km välein) määrättyllä vääntömomentilla sekä tarkistettava kattotelineen ja kuorman sijainti ja kiinnitys.
- Sovita ajotapasi muuttuneisiin olosuhteisiin.
- Jaa kuorma tasaisesti ja mahdollisimman alhaisella painopisteellä koko kuormausalueelle ja varmista ehdottomasti, ettei se pääse siirtymään.
- Muiden tiellä liikkujien turvallisuuden ja energiansäästön vuoksi kattoteline tulee ottaa pois, kun sitä ei käytetä.



## NÁVOD K MONTÁŽI – PŘÍČNÝ NOSIČ

Tento návod k montáži je třeba uschovat a řídit se jím při každé montáži střešního nosiče.

Před montáží příčných nosičů očistěte okrajovou lištu.

- Obr. 1: Odemkněte a sejměte krytky.
- Obr. 2: Pryžové lišty (C) a (D) zasuněte podle vyobrazení.
- Obr. 3: Umístěte příčné nosiče na okrajové liště.
- Obr. 4: Dodržujte uvedenou vzdálenost.
- Obr. 5: Dbejte na správné uložení!  
Klíčem (G) utáhněte šroub na držáku tak, aby slyšitelně ZACVAKNUL.
- Obr. 6: Nasadte krytky. Uzavřete krytky a vytáhněte klíč. Zkontrolujte správnou montáž příčných nosičů.

Při zvucích způsobených větrem prosím dbejte na toto: I – II

### BEZPEČNOSTNÍ POKYNY:

Dbejte na dovolené zatížení nosiče a na dovolenou celkovou hmotnost vozidla podle údajů výrobce (dovolené zatížení nosiče 75 kg, hmotnost střešního nosiče cca 4,5 kg). Maximální zatížení střešního nosiče se skládá z vlastní hmotnosti střešního nosiče, z příslušenství a nákladu.

### POZOR

- Po ujetí krátké vzdálenosti a potom ve vhodných intervalech, v závislosti na povaze vozovky (po každé montáži nejprve po cca 50 km a potom nejpozději po každých 1000 km) je třeba dotáhnout šroubová spojení předepsaným utahovacím momentem a zkontrolovat uložení a upevnění střešního nosiče a nákladu.
- Přizpůsobte jízdu změněným jízdním podmínkám.
- Rozdělte náklad rovnoměrně s pokud možno nízkou položením těžištěm po úložné ploše a bezpodmínečně zajistěte proti posunutí.
- Pro bezpečnost ostatních účastníků silničního provozu a pro úsporu energie by se měl střešní nosič sejmout, pokud se nepoužívá.



## BESZERELÉSI UTASÍTÁS – KERESZTTARTÓ

Kérjük őrizze meg és a tetőtartó készlet minden egyes felszereléskor tartsa be ezt a felszerelési utasítást.

A kereszttartók felszerelése előtt tisztítsa meg a tetőkorfátot.

1. ábra: Nyissa fel és vegye le a sapkát.
2. ábra: Az ábrán látható módon tolja be a (C) és (D) gumilécet.
3. ábra: Hozza a tartót a korlátot a megfelelő helyzetbe.
4. ábra: Tartsa be a megadott távolságot.
5. ábra: Ügyeljen a helyes illeszkedésre!  
Ezután a tartón található csavart húzza meg addig a (G) kulccsal, amíg az egy jól hallható KLIKK hangot ad.



6. ábra: Tegye fel a védősapkát. Zárja le a védősapkát és húzza le a kulcsot.  
Ellenőrizze a kereszttartók helyes felszerelését.

Szélhangok esetén kérjük a következő figyelembe venni: I – II

### BIZTONSÁGI TUDNIVALÓK:

Ne lépje túl a gépjármű gyártója által megadott maximális tetőtartó-terhelést és a gépjármű megengedett össz-súlyát (a megengedett tetőtartó-terhelés 75 kg, a tetőtartó tömege kb. 4,5 kg). A megengedett tetőtartó-terhelés a tetőtartó önsúlyának, a tartozékok súlyának és a teher súlyának összege.

### FIGYELEM

- Egy rövid út megtétele után, majd az út minőségének megfelelő időközökben (minden egyes felszerelés után először az első 50 km megtétele után, majd legkésőbb 1000 km-ként) húzza utána az előírt nyomatékmal a csavarkötéseket és ellenőrizze a tetőtartó és a teher helyzetét és szoros rögzítését.
- A vezetési stílus a gépkocsi megváltozott viselkedésének megfelelően válassza.
- A terhet lehetőleg úgy ossza el a rakfelületen, hogy a súlypont alacsonyan legyen. Mindenképpen biztosítsa a terhet elcsúszás ellen.
- A közlekedés többi résztvevőjének védelmére és energiatakarékossági megfontolásokról vegye le a gépjárműről a tetőre szerelhető csomagtartót, ha nem használja.



## INSTRUKCJA INSTALOWANIA – POPZECZKI

Niniejszą instrukcję montażu należy przechować i każdorazowo przy montażu bagażnika dachowego przestrzegać zawartych w niej wskazówek.

Przed zamontowaniem poprzeczek należy oczyścić reling.

- Rysunek 1: Otworzyć i zdjąć pokrywki osłaniające.
- Rysunek 2: Włożyć gumowe listwy (C) i (D) w sposób pokazany na rysunku.
- Rysunek 3: Umieścić poprzeczki na relingu.
- Rysunek 4: Zapewnić wskazany odstęp.
- Rysunek 5: Zapewnić prawidłowe osadzenie!  
Przy pomocy klucza (G) dokręcić wkręt na zamocowaniu aż do wystąpienia wyraźnego odgłosu ryglowania KLIKK.
- Rysunek 6: Osadzić pokrywki. Zamknąć pokrywki kluczykiem i wyjąć kluczyk.  
Sprawdzić prawidłowość zamontowania poprzecznic.

W razie występowania głośnych odgłosów wiatru należy przestrzegać następujących wskazówek: I – II

### WSKAZÓWKI BEZPIECZEŃSTWA:

Przestrzegać maksymalnego obciążenia bagażnika dachowego i dopuszczalnej masy całkowitej pojazdu zgodnie z danymi producenta (dopuszczalne obciążenie bagażnika 75 kg, masa bagażnika dachowego ok. 4,5 kg). Maksymalne obciążenie bagażnika dachowego obejmuje masę własną bagażnika, a także masę osprzętu i bagażu.





## UWAGA

- Po krótkiej jeździe, a następnie w odpowiednich odstępach czasowych zależnie od stanu jezdni (po każdorazowym montażu najpierw po ok. 50 km, a następnie najrózniej po 1000 km), należy dokręcić połączenia śrubowe ze wskazanym momentem obrotowym i skontrolować zamocowanie bagażnika dachowego oraz ładunku.
- Dostosować sposób jazdy do zmienionych warunków prowadzenia samochodu.
- Bagaż należy rozmieścić równomiernie na powierzchni ładownej bagażnika zapewniając w miarę możliwości niskie położenie punktu ciężkości ładunku i konieczne zabezpieczyć przed przesuwaniami przy pomocy pasów.
- Dla bezpieczeństwa innych uczestników ruchu drogowego oraz w celu oszczędności paliwa należy zdjąć bagażnik z pojazdu, gdy bagażnika ten nie jest używany.



## ΟΔΗΓΙΕΣ ΤΟΠΟΘΕΤΗΣΗΣ – ΕΓΚΑΡΣΙΕΣ ΜΠΑΡΕΣ ΟΡΟΦΗΣ

Αυτές οι οδηγίες τοποθέτησης πρέπει να φυλάσσονται και να τηρούνται σε κάθε συναρμολόγηση της σχάρας αποσκευών οροφής.

Πριν τοποθετήσετε τις εγκάρσιες μπάρες καθαρίζετε τις διαμήκεις μπάρες.

- Εικόνα 1: Ξεκλειδώνετε και αφαιρείτε τα καπάκια.
- Εικόνα 2: Σπρώχνετε επάνω τα ελαστικά πηχάκια (C) και (D) σύμφωνα με την εικόνα.
- Εικόνα 3: Επιλέγετε την ακριβή θέση των εγκάρσιων μπαρών επάνω στις διαμήκεις μπάρες.
- Εικόνα 4: Τηρείτε την απόσταση όπως αναφέρεται.
- Εικόνα 5: Προσέχετε τη σωστή τοποθέτηση! Με το κλειδί (G) σφίγγετε τη βίδα στο στήριγμα, μέχρι αυτό να κάνει ένα αισθητό ΚΛΙΚ.
- Εικόνα 6: Τοποθετείτε τα προστατευτικά καπάκια. Κλειδώνετε τα προστατευτικά καπάκια και αφαιρείτε το κλειδί. Ελέγχετε τη σωστή τοποθέτηση των εγκάρσιων μπαρών.

Σε περίπτωση θορύβων από αέρα παρακλείσθε να προσέχετε τα ακόλουθα: I – II

### ΥΠΟΔΕΙΞΕΙΣ ΑΣΦΑΛΕΙΑΣ:

Προσέχετε το επιτρεπτό φορτίο σχάρας και το επιτρεπτό συνολικό βάρος του οχήματος σύμφωνα με τις αναφορές του κατασκευαστή (επιτρεπτό φορτίο σχάρας 75 κιλά, βάρος της σχάρας οροφής περ. 4,5 κιλά). Το μέγιστο φορτίο του φορέα αποτελείται από το ίδιο βάρος της σχάρας οροφής, από τα πρόσθετα εξαρτήματα και από το βάρος του φορτίου.

### ΠΡΟΣΟΧΗ

- Μετά από μια σύντομη διαδρομή και στη συνέχεια σε τακτά χρονικά διαστήματα, τα οποία εξαρτώνται από την ποιότητα του οδοστρώματος (μετά τη συναρμολόγηση για πρώτη φορά μετά από περ. 50 km και στη συνέχεια το αργότερο κάθε 1000 km)



σφίγγετε τις βιδωτές συνδέσεις με την προκαθορισμένη ροπή στρέψης και ελέγχετε τη θέση και στερέωση της σχάρας οροφής και του φορτίου.

- Προσαρμόζετε τον τρόπο οδήγησης στη διαφορετική οδική συμπεριφορά του οχήματος
- Κατανέμετε το φορτίο ομοιόμορφα επάνω στην επιφάνεια φόρτωσης, με κατά το δυνατόν χαμηλό κέντρο βάρους και ασφαλίσετε οπωσδήποτε έναντι μετατόπισης θέσης του φορτίου.
- Για την ασφάλεια των άλλων συμμετεχόντων στην κυκλοφορία και για την εξοικονόμηση ενέργειας η σχάρα αποσκευών οφείλει να αφαιρείται, όταν δεν χρησιμοποιείται.



## MONTAJ TALİMATLARI – TAŞIYICI BAR

Uzman servis kuruluşu tarafından monte edilmesi gerekmektedir.

Teknik değişiklikler yapma hakkı saklıdır.

Bu montaj talimatlı saklanmalıdır ve beher çatı tipi port taşıyıcı montajında ilgili talimatlarına uyulmalıdır.

Taşıyıcı bar monte edilmeden önce yan barların temizlenmesi gerekmektedir.

- Resim 1: Tapaları açınız ve yerlerinden alınız.
- Resim 2: Lastik kısımları (C) ile (D) gösterildiği biçimde itilerek yerlerine konumlandırılacaktır.
- Resim 3: Çapraz kirişi tavan barı üzerinde konumlandırınız.
- Resim 4: Mesafeyi tarif edildiği gibi muhafaza ediniz.
- Resim 5: Doğru bir biçimde yerlerine oturduklarına dikkat ediniz! Cıvatayı anahtar (G) yardımıyla belirgin bir TIK sesi gelene dek tutucu üzerinde sıkıştırınız.
- Resim 6: Koruyucu tapaları yerlerine takınız. Koruyucu tapaları kapatınız ve anahtarları üzerlerinden alınız. Çapraz kiriflerin doğru bir biçimde takılıp takılmadıklarını kontrol ediniz.

Rüzgâr sesi oluşumunda dikkate alınacak olanlar: I – II

### GÜVENLİK UYARILARI:

İzin verilen taşıyıcı taşıma kapasitesi ile aracınızın üreticisi tarafından belirlenen toplam araç ağırlığını da dikkate alınız (İzin verilen taşıyıcı ağırlık kapasitesi 75 kg olup, taşıyıcının kendi ağırlığı da takriben 4,5 kg'dır). Azami taşıyıcı yük kapasitesi taşıyıcının kendi ağırlığı, gerekli olan aksesuarların ve yükünün birleşimi doğrultusunda belirlenmektedir.

### DİKKAT

- Kısa bir seyir güzergahının ardından ve bunu takiben uygun zaman aralıklarında olmak üzere – ve bu aralıkların yol durumlarına bağlı olarak düzenlenmeleri şartıyla (Beher montajın ardından takriben ilk 50 km'nin ardından ve daha sonra en geç 1000 km'nin ardından olmak üzere) – ilgili cıvata bağlantılarının yeniden öngörülen tork momenti gücünde sıkıştırılmaları ve aynı zamanda taşıyıcının sabit bir biçimde araca sabitleştirilmiş olması ile taşıyıcının yükünün de kontrol edilmesi gerekmektedir.
- Aracı kullanım biçimini, aracın değişmiş olan yol davranışına göre uyarlamak gerekmektedir.





**TR**

- Yükü eşit bir biçimde ve mümkün oldukça ağırlık noktası aşağıda olmak üzere, yükleme alanına taksim ediniz ve mutlak surette yükü kaymalara karşı emniyete alınız.
- Diğer trafiğe katılanların emniyeti ve aynı zamanda enerji tasarrufu amacıyla, donanımının kullanılmadığı zamanlarda sökülmesi gerekmektedir.

**RUS**

## ИНСТРУКЦИЯ ПО МОНТАЖУ – ПОПЕРЕЧНЫЕ ДЕРЖАТЕЛИ

Монтаж должен проводиться только в специализированных мастерских.

Мы оставляем за собой право на технические изменения.

Настоящую инструкцию по монтажу следует сохранить и во время монтажных работ по установке багажника на крышу следовать приведенным в ней указаниям.

Перед установкой поперечных держателей следует очистить релинги от грязи.

Рис. 1: Открыть и снять колпачки.

Рис. 2: Вставить резиновые накладки (C) и (D), как это показано на рисунке.

Рис. 3: Выровнять поперечины на релинге.

Рис. 4: Соблюдать между ними указанное расстояние.

Рис. 5: Обратить внимание на правильную посадку! С помощью ключа (G) следует закрутить болты на держателе до тех пор, пока не раздастся четкий ЩЕЛЧОК.

Рис. 6: Надеть защитные колпачки. Закрывать защитные колпачки, вынуть ключ из замка. Проверить правильность монтажа поперечины.

При возникновении ветровых шумов следует соблюдать следующее: I-II

### УКАЗАНИЯ ПО ТЕХНИКЕ БЕЗОПАСНОСТИ:

Соблюдать допустимую несущую нагрузку и допустимый общий вес автомобиля согласно данных изготовителя (допустимая несущая нагрузка 75 кг, вес багажника равен ок. 4,5 кг.). Максимальная несущая нагрузка состоит из собственного веса багажника, принадлежностей и загружаемого багажа.

### ВНИМАНИЕ

- После короткого проследованного пути и затем в определенно подходящих сроках по времени – зависит от условий дорожного полотна (после каждого монтажа, в первый раз спустя ок. 50 км и затем в интервалах не позднее каждых проследованных 1000 км) – следует крепежные винты подтянуть на предписанный момент, а также проверить прочность крепления крепежных элементов и груза.
- Ехать следует соответственно дорожным условиям.
- Груз при загрузке на багажник следует распределять по возможности с низким положением точки тяжести и закрепить его против смещения.
- Для обеспечения топлива, багажник, используется.

**RO**

## INSTRUCȚIUNI DE MONTAJ – BARĂ TRANSVERSALĂ

Aceste instrucțiuni de montaj trebuie păstrate și urmate la fiecare montaj al portbagajului.

Înainte de fixarea barelor transversale, curățați bara longitudinală.

Fig. 1: Descuiați și îndepărtați capacele.

Fig. 2: Introduceți prin împingere fâșiile de cauciuc (C) și (D).

Fig. 3: Poziționarea barei transversale pe bara longitudinală.

Fig. 4: Păstrați distanța conform indicațiilor.

Fig. 5: Atenție la așezarea lor corectă!  
Cu cheia (G) strângeți șurubul pe suport până ce se aude clar CLIC.

Fig. 6: Montați capacele de protecție. Închideți capacele de protecție și scoateți cheia.  
Verificați montajul corect al barelor transversale.

La zgomote produse de vânt se va ține cont de: I-II

### INDICAȚII PRIVIND SIGURANȚA:

Atenție la sarcina barelor și la greutatea maxim admisă conform producătorului (sarcina admisă a barelor 75 kg, greutatea portbagajului aprox. 4.5 kg). Sarcina maximă a portbagajului se compune din greutatea barelor, accesoriilor și greutatea încărcăturii.

### ATENȚIE

- După efectuarea unei bucăți de drum, și apoi la intervale potrivite, în funcție de condițiile de carosabil, (după fiecare montaj la aprox. 50 km și apoi cel târziu la fiecare 1000 km) se vor strânge îmbinările filetate cu cuplul prescris, și se va verifica poziția și fixarea portbagajului și a încărcăturii.
- Adaptați stilul de conducere comportamentului schimbat al mașinii cu încărcătură.
- Repartizați încărcătura pe întreaga suprafață, cu un centru de greutate cât mai jos, și asigurați-o neapărat împotriva alunecării.
- Pentru siguranța celorlalți participanți la trafic și economisirea combustibilului se recomandă demontarea portbagajului de acoperis, cât timp acesta nu este utilizat.



CS7J 55A062 AA

HM02 E 11606171 001

© Copyright Ford 2011

9/12

501-7629

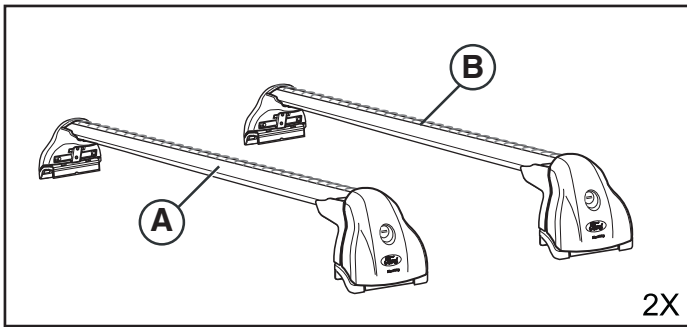

2X

(GB) Warning/Beware	(N) Pass på
(D) Achtung	(S) Varning
(E) Atención	(SF) Huom
(F) Attention	(CZ) Pozor
(I) Attenzione	(H) Figyelem
(P) Atenção	(PL) Uwaga
(NL) Let op	(GR) Ισοσψά
(DK) Bemærk	

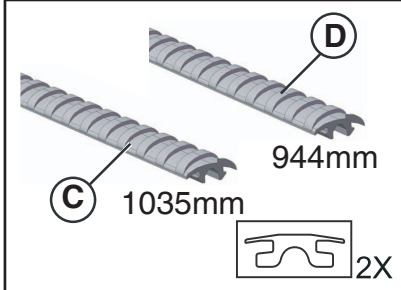

2X

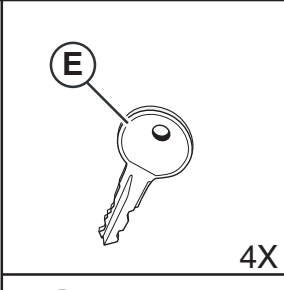

4X

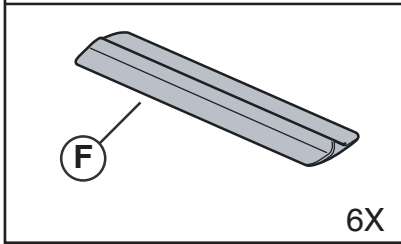

6X

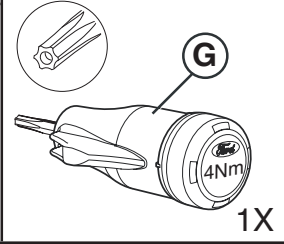

1X

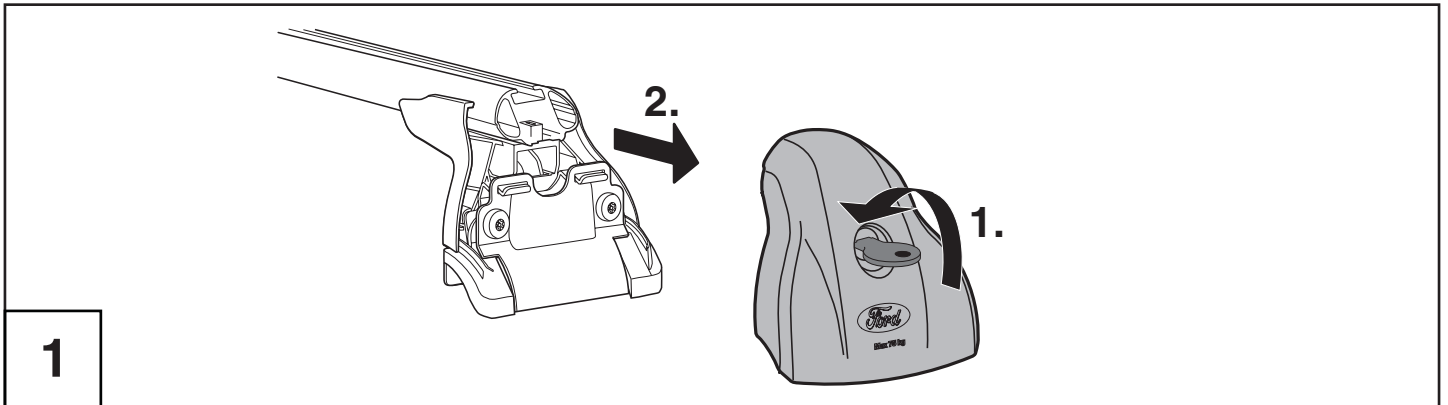
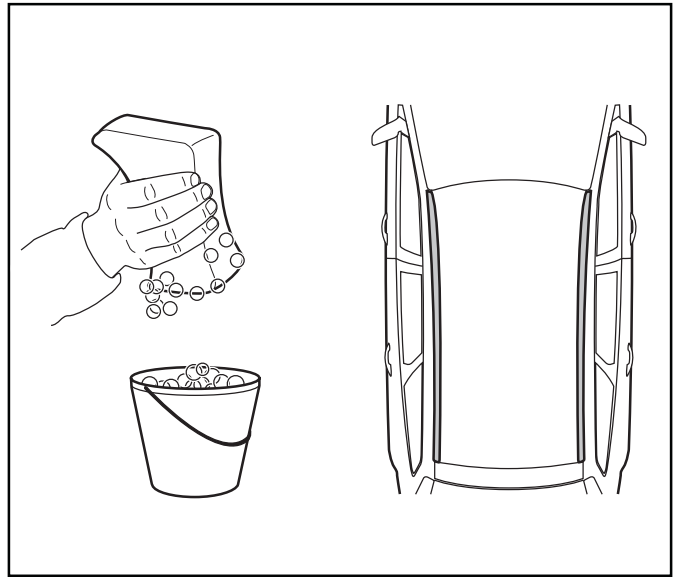

1

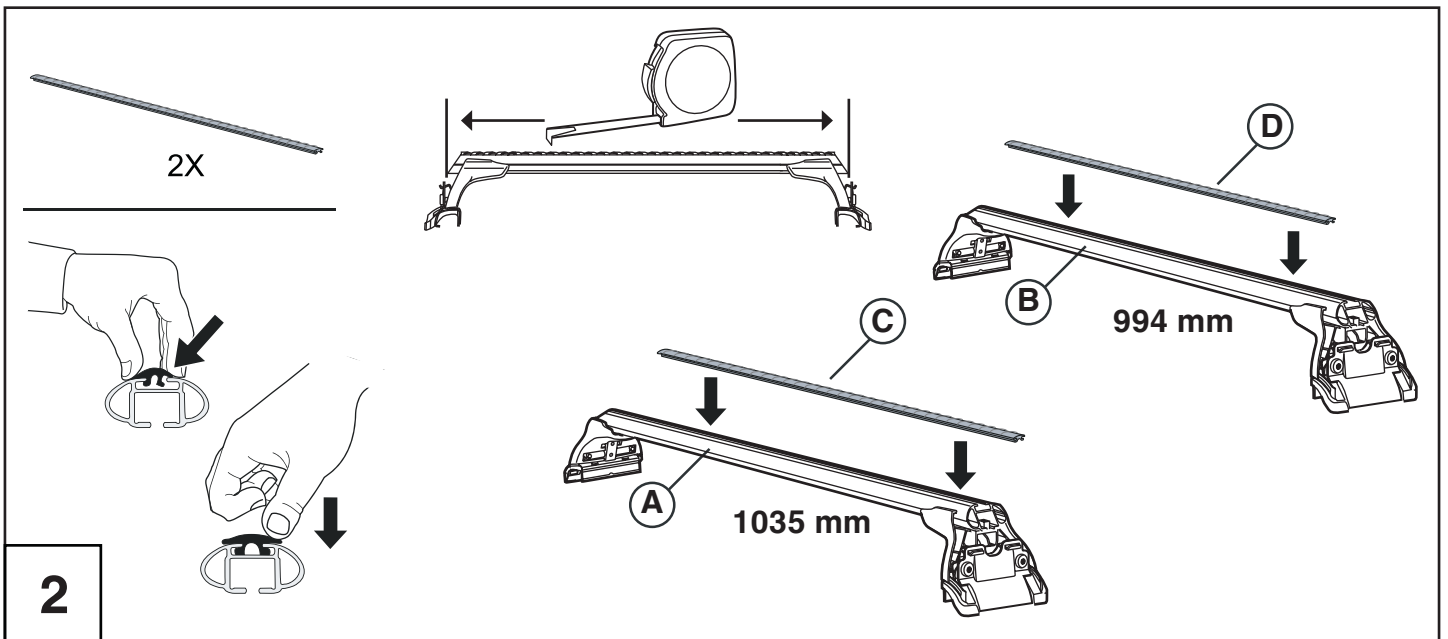

2

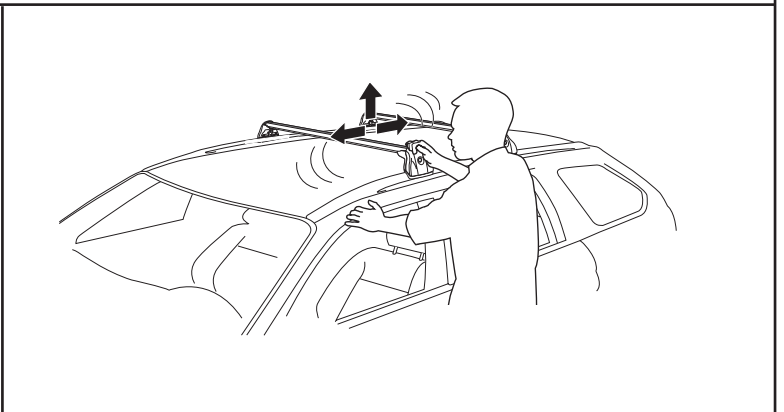
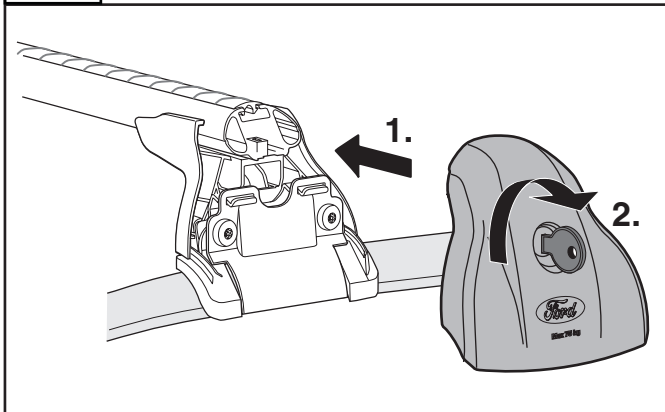
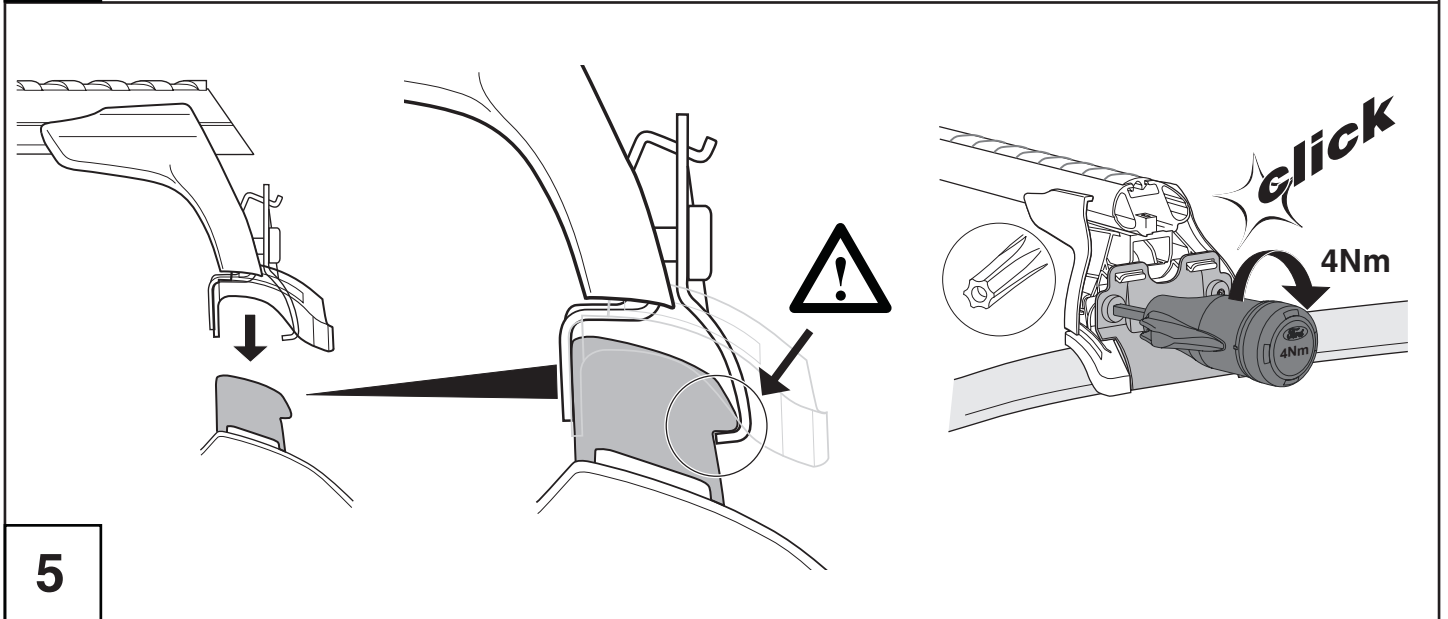
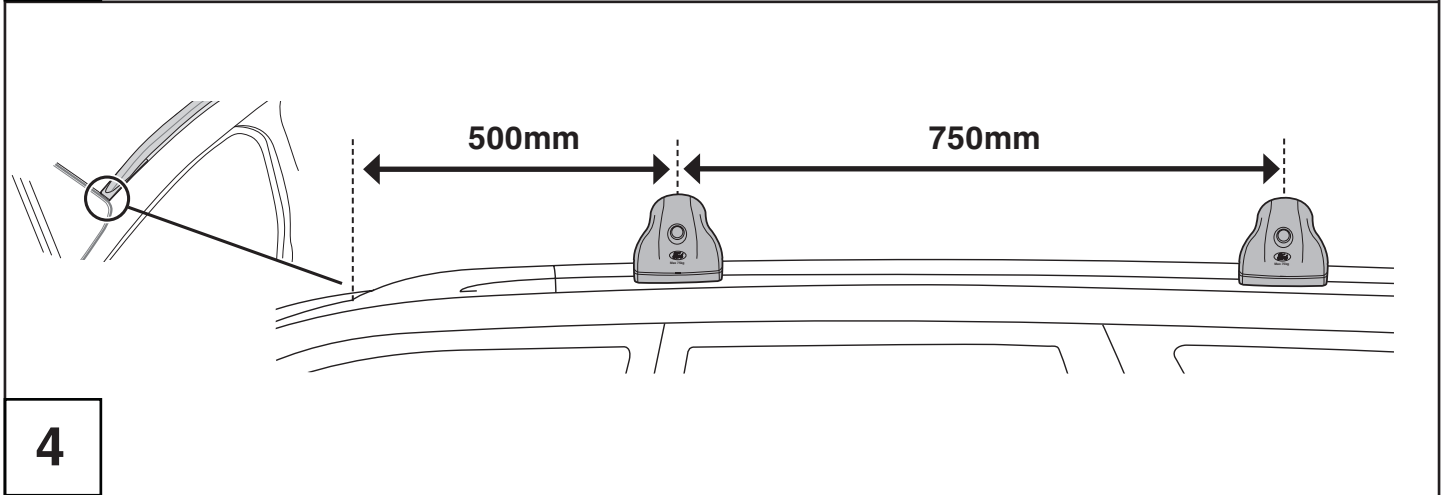
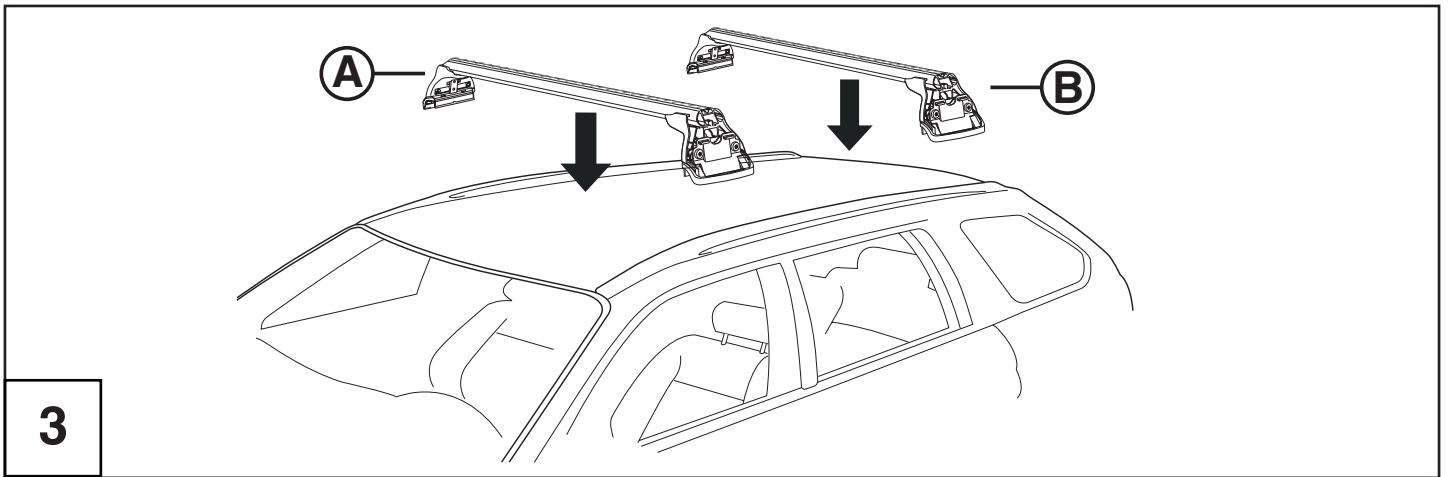

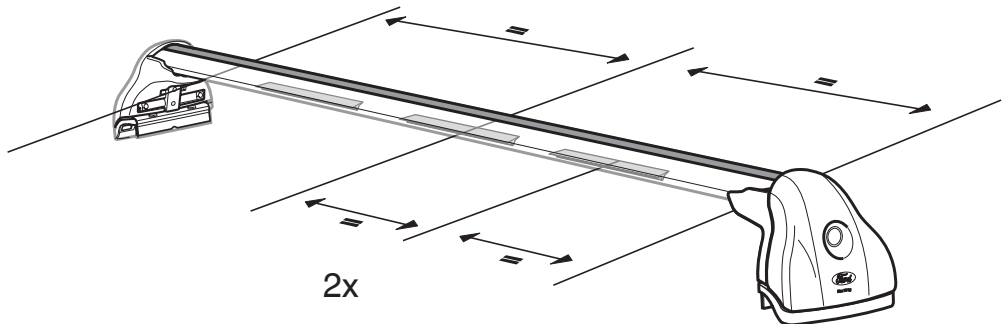
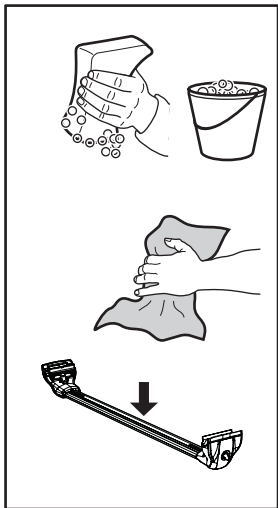
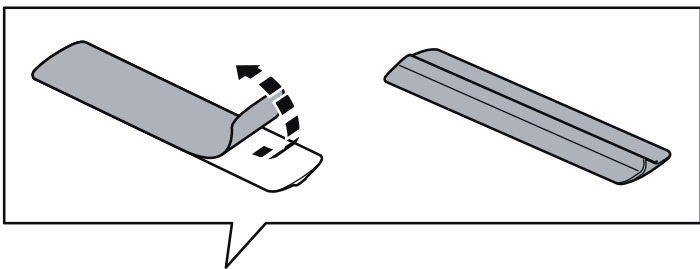
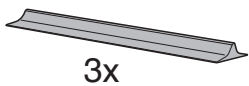
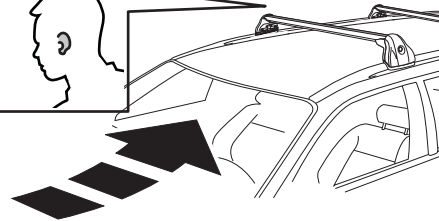
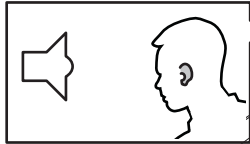
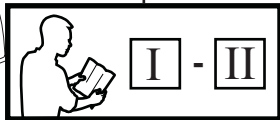
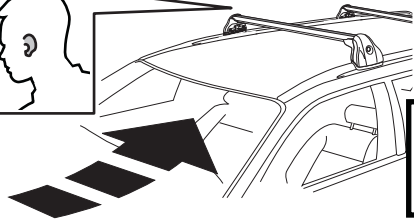
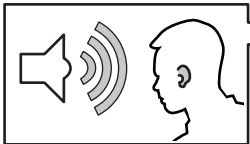
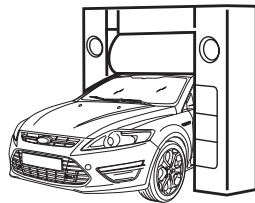
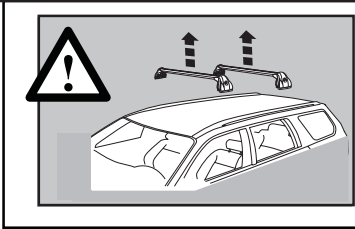
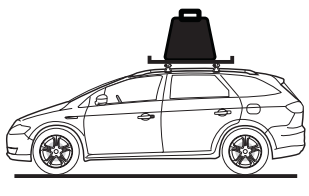
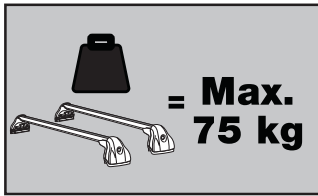

I

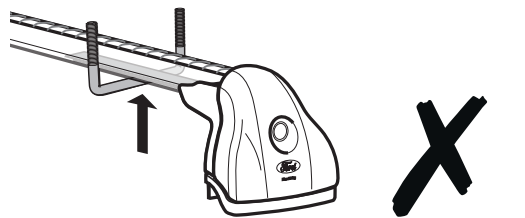
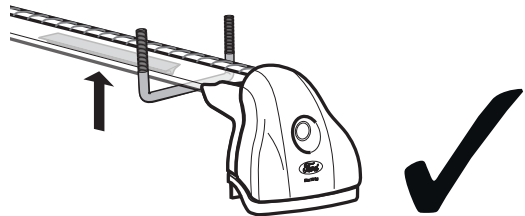
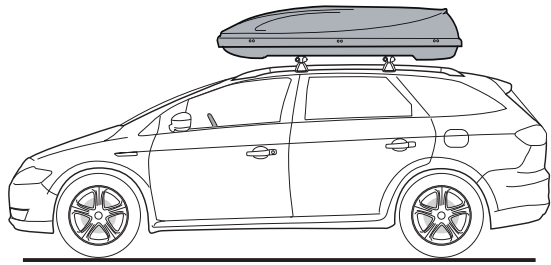

II