

<b>GB</b>	INSTALLATION INSTRUCTION ROOF RACK BASE SYSTEM
<b>D</b>	EINBAUANLEITUNG DACHGEPÄCKTRÄGER BASIS SYSTEM
<b>E</b>	INSTRUCCIONES DE MONTAJE PORTAEQUIPAJES SISTEMA BÁSICO
<b>F</b>	NOTICE DE MONTAGE BARRES DE TOIT SYSTÈME DE BASE
<b>I</b>	ISTRUZIONI DI MONTAGGIO PORTA-BAGAGLI SUL TETTO - SISTEMA BASE
<b>P</b>	INSTRUÇÕES DE MONTAGEM PORTA-BAGAGENS DE TEJADILHO, SISTEMA BÁSICO
<b>NL</b>	INBOUW-INSTRUCTIE IMPERIAAL BASIS SYSTEEM
<b>DK</b>	MONTERINGSVEJLEDNING TAGBAGAGEBÆRER - BASISYSTEM
<b>N</b>	MONTERINGSVEILEDNING TAKGRIND BASIS SYSTEM
<b>S</b>	MONTERINGSANVISNING TAKRÄCK BASSYSTEM
<b>SF</b>	ASENNUSOHJE TAAKKATELINEEN PERUSJÄRJESTELMÄ
<b>CZ</b>	NÁVOD K MONTÁŽI STŘEŠNÍ NOSIČ ZAVAZADEL - ZÁKLADNÍ SYSTÉM
<b>H</b>	BESZERELÉSI UTASÍTÁS TETŐRE SZERELHETŐ CSOMAGTARTÓ, BÁZISKIVITEL
<b>PL</b>	INSTRUKCJA INSTALOWANIA SYSTEM PODSTAWOWY BAGAŻNIKA DACHOWEGO
<b>GR</b>	Οδηγίες Τοποθέτησης Σχάρα αποσκευών οροφής βασικό σύστημα
<b>RO</b>	INSTRUCȚIUNI DE MONTAJ SISTEM DE BAZĂ PORTBAGAJ



© Copyright Ford 2010  
Printed Copies are uncontrolled

Expert Fitment Required  
Montage durch Fachwerkstatt erforderlich  
Montaje sólo por el concesionario  
Montage par spécialiste nécessaire  
E' necessario in officina specializzata  
Especialista em montagem requerido  
Montage door vakman nodig  
Montage ved professionelt værksted påkrævet  
Nødvendig med montering fra fagvejværksted  
Verkstadsmontage erfordras  
Asennus tarpeen merkkikorjaamossa  
Montáž ve specializované dílně nutná  
A szereléshez szakműhely kell  
Konieczny montaż przez warsztat specjalistyczny  
Na τοποθεί από συνεργείο  
Montajul trebuie efectuat de un atelier de specialitate

Subject to alteration without notice  
Technische Änderungen vorbehalten  
Reservadas modificaciones técnicas  
Sous réserve de modifications techniques  
Con riserva di apportare modifiche tecniche  
Reservamo-nos o direito a alterações técnicas  
Technische wijzigingen voorbehouden  
Med forbehold for tekniske Índringer  
Tekniske forendringer forbeholdes  
Med reservation för tekniska ändringar  
Tekniset muutokset pidätetään  
Technické zmeny vyhrazeny  
A változtatások technika jogát fenntartjuk  
Zmiany techniczne zastrzeżone  
Επιφύλασσόμεθα για αλλαγές  
Ne rezervăm dreptul la modificări tehnice

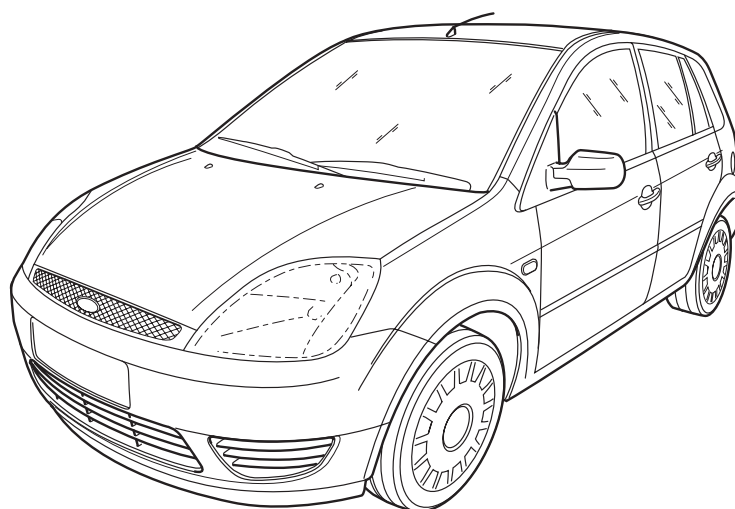

**FIESTA 17/05/2004** →

SK2S6J 46002 BB

HM02 E 12365239 000

06/2010

1/15

## ROOF-RACK BASIC SYSTEM

1. **Important!** When mounting the roof strips, take account of weather conditions.
2. Remove the right and left-hand roof strips.
- 3.-4. Before installing the roof rack for the first time, the sealing material must be removed from the attachment points on the roof, and the screw inserts in the area of the front and rear threaded holes must be removed. Test-screw the M6 screws into the threads at front and rear. Ensure that they are screwed in straight
5. Clean the roof channel
- 6.-12. **Important:** the feet of the roof rack are marked with the following numbers:
 

1 = front left	2 = front right
3 = rear left	4 = rear right

 Assemble the roof rack and screw the attachment screws in loosely.
- 13.-14. First tighten the screws (Q, P) with Allan key (N) to 6 Nm. Then tighten the screws (K) with Allan key (N) to 6 Nm.
15. Place the new roof strips (I, J, O) securely in the roof channel.
- 17.-18. Push on the cover caps (U). Push on and close the cover caps (A, B, C, D).
 

**Important:** the cover caps are marked with the same numbers as the feet of the roof rack.
20. To remove the roof rack, unlock and remove the cover caps. Loosen and remove the attachment screws of the front and rear roof-rack feet. Lift off the roof rack at the front and rear. Push on the cover caps (T) at the left and right-hand side and screw tight with (V).

### SAFETY NOTES:

Always comply with the maximum total vehicle weight as specified by the manufacturer (permitted load on rack 75 kg, weight of rack approx. 4.0 kg). The maximum rack load is made up of the weight of the rack itself, plus accessories and load.

### IMPORTANT

- After driving for a short distance (and at regular intervals thereafter, depending on the quality of the road), re-tighten the bolts to the specified torque and check that the load is positioned properly and well secured.
- Remember that the road-holding behaviour of the vehicle changes when it is fully loaded.
- Distribute the load evenly over the loading area and keep the centre of gravity as low as possible. Secure it well to prevent it from slipping.
- In the interests of other road users and energy saving, the transverse bars should be removed when they are not in use.

## DACHTRÄGER BASIS SYSTEM

1. **Achtung!** Bei Montage der Dachleisten Witterungsbedingungen beachten.
2. Dachleisten links und rechts entfernen.
- 3.-4. Vor der Erstmontage des Dachgepäckträgers muss an den vorgesehenen Befestigungspunkten am Dach die Dichtmasse sowie Schraubeinsätze im Bereich der Gewindelöcher vorne und hinten entfernt werden. Vorne und hinten M6 Schrauben probeweise einschrauben (Schrauben nicht schief ansetzen).
5. Dachkanal säubern
- 6.-12. **Achtung:** Dachträgerfüße sind durch Zahlen wie folgt gekennzeichnet:
 

1 = vorne links	2 = vorne rechts
3 = hinten links	4 = hinten rechts

 Dachträger zusammensetzen und Befestigungsschrauben lose andrehen.
- 13.-14. Zuerst Befestigungsschrauben (Q, P) mit Inbusschlüssel (N) mit 6 Nm anziehen. Dann Befestigungsschrauben (K) mit Inbusschlüssel (N) mit 6 Nm anziehen.
15. Neue Dachleisten (I, J, O) fest in Dachkanal einsetzen.
- 17.-18. Abdeckkappen (U) aufsetzen. Abdeckkappen (A, B, C, D) aufsetzen und verschließen.
 

**Achtung:** Abdeckkappen sind mit den gleichen Zahlen wie die Dachträgerfüße gekennzeichnet.
20. Zur Demontage des Dachträgers Abdeckkappen aufschließen und abnehmen. Die Befestigungsschrauben der Dachträgerfüße vorne und hinten lösen und herausdrehen. Dachträger hinten und vorne abnehmen. Abdeckkappen (T) auf linker und rechter Seite aufsetzen und mit (V) festschrauben.

### SICHERHEITSHINWEISE:

Zulässige Trägerlast und zulässiges Gesamtgewicht des Fahrzeuges gemäß Hersteller-Angabe beachten (zulässige Trägerlast 75 kg, Gewicht des Dachträgers ca. 4.0 kg). Die maximale Trägerlast setzt sich aus dem Eigengewicht des Dachträgers, dem Zubehör und der Beladung zusammen.

### ACHTUNG

- Nach kurzer Fahrstrecke und dann in geeigneten Zeitabständen, abhängig von der Fahrbahnbeschaffenheit sind die Schraubverbindungen mit dem vorgeschriebenen Drehmoment nachzuziehen sowie Sitz und Befestigung der Ladung zu kontrollieren.
- Fahrweise dem geänderten Fahrverhalten anpassen.
- Ladung gleichmäßig mit möglichst niedriger Schwerpunktage über die Ladefläche verteilen und unbedingt gegen Verrutschen sichern.
- Aus Gründen der Sicherheit anderer Verkehrsteilnehmer und der Energieeinsparung sollten die Querträger bei Nichtbenutzung abgenommen werden.

## SISTEMA BÁSICO DE BACA

1. **¡Atención!** Tener en cuenta las condiciones climáticas al montar los listones del techo.
2. Retirar los listones del techo a la izquierda y a la derecha.
- 3.-4. Antes de efectuar el primer montaje de la baca, han de extraerse por delante y por detrás la masa obturadora, así como los elementos roscados en la zona de los agujeros roscados. A título de prueba, atornillar por delante y por detrás los tornillos M6 (no colocar inclinados los tornillos).
5. Limpiar bien el vierteaguas del techo.
- 6.- **Atención:** las patas de la baca están identificadas con
12. los números que se indican a continuación:  
 1 = delante izquierda                      2 = delante derecha  
 3 = atrás izquierda                        4 = atrás derecha  
 Montar la baca y atornillar ligeramente los tornillos de fijación.
- 13.- Primero deberán apretarse con 6 Nm los tornillos de fijación (Q, P) con una llave de macho hexagonal (N).
14. Luego, apretar con 6 Nm los tornillos de fijación (K) con la llave de macho hexagonal (N).
15. Introducir los nuevos listones del techo (I, J, O) fijamente en el vierteaguas del mismo.
- 17.- Colocar las caperuzas (U). Colocar las caperuzas (A, B, C, D) y cerrar con llave.
18. **Atención:** Las caperuzas están identificadas con los mismos números que las patas de la baca.
20. Para desmontar la baca, abrir con llave las caperuzas y retirar. Soltar los tornillos de fijación de las patas de la baca por delante y detrás y extraerlos. Retirar la baca por delante y por detrás. Colocar las caperuzas (T) en el lado izquierdo y derecho y atornillarlas fijamente con (V).

### INDICACIONES DE SEGURIDAD:

Observar, según las indicaciones del fabricante, la capacidad de carga de la baca y el peso total admisible del vehículo (capacidad de carga admisible de la baca de 75 kg., peso de la misma aprox. 4.0 kg.). La carga máxima de la baca se compone del peso propio del soporte del techo, los accesorios y la carga.

### ATENCIÓN

- Al cabo de un corto recorrido de conducción y luego a intervalos de tiempo adecuados y en función de la composición de la calzada, deberán reapretarse con el par especificado las uniones atornilladas, así como controlarse el asiento y la fijación de la carga.
- Adaptar la forma de conducir al comportamiento modificado de la conducción.
- A ser posible, distribuir uniformemente la carga con el punto bajo de la gravedad sobre la superficie de la carga y asegurarla en todo caso para que no se desplace.
- Por razones de seguridad para los demás participantes en el tráfico y para ahorrar energía, deberían quitarse los soportes transversales, en caso de no ser utilizados.

## GALERIE DE TOIT, SYSTÈME DE BASE

1. **Attention :** Lors du montage des barres de toit, tenir compte des conditions météorologiques.
2. Enlever les barres de toit sur les côtés gauche et droit.
- 3.-4. Avant le premier montage de la galerie de toit, il faut enlever au niveau des points de fixation prévus sur le toit le matériau d'étanchéité et les inserts de vissage dans le secteur des trous taraudés situés à l'avant et à l'arrière. Visser provisoirement les vis M6 à l'avant et à l'arrière (ne pas appliquer les vis de manière oblique).
5. Nettoyer la gorge du toit
- 6.- **Attention :** les pieds de la galerie du toit sont identifiés par des chiffres, comme suit:  
 12. 1 = devant à gauche                      2 = devant à droite  
 3 = derrière à gauche                      4 = derrière à droite  
 Assembler la galerie de toit puis visser les vis de fixation sans serrer.
- 13.- Serrer en premier lieu les vis de fixation (Q, P) à 6 Nm
14. avec un clé à six pans creux (N). Serrer ensuite les vis de fixation (K) à 6 Nm avec clé à six pans creux (N).
15. Introduire fermement les nouvelles barres de toit (I, J, O) dans la gorge du toit.
- 17.- Mettre en place les capuchons de couverture (U).
18. Poser les capuchons de couverture (A, B, C, D) et les fermer.  
**Attention:** les capuchons de couverture sont identifiés par les mêmes chiffres que les pieds de la galerie de toit.
20. Pour démonter la galerie de toit, ouvrir les capuchons de couverture et les enlever. Desserrer les vis de fixation des pieds de la galerie de toit à l'avant et à l'arrière et les sortir. Enlever la galerie de toit à l'arrière et à l'avant. Poser les capuchons de couverture (T) sur les côtés gauche et droit puis visser à fond avec (V).

### INSTRUCTIONS DE SECURITE

Tenir compte de la charge admissible et du poids total admissible du véhicule, conformément aux indications du fabricant (charge admissible: 75 kg, poids de la galerie de toit: env. 4.0 kg). La charge maximale se compose du poids propre de la galerie de toit, des accessoires et du chargement.

### ATTENTION

- Après un court trajet, et ensuite à intervalles réguliers, en fonction de l'état de la chaussée, il faut resserrer les raccords à vis selon le couple prescrit et contrôler la position et la fixation du chargement.
- Adapter la manière de conduire au changement de conduite .
- Répartir le chargement uniformément, en abaissant le plus possible son centre de gravité au-delà de la surface de chargement et assurer dans tous les cas sa protection contre un glissement.
- Pour assurer la sécurité des autres usagers de la route et pour économiser de l'énergie, il est conseillé d'enlever les traverses en cas de non-utilisation.



## PORTAPACCHI SISTEMA BASE

1. **Attenzione!** Durante il montaggio dei listelli per il tetto tenere conto delle condizioni atmosferiche.
2. Rimuovere sul lato destro e sinistro i listelli per il tetto.
- 3.-4. Prima di montare il portapacchi è necessario eliminare, nei punti di fissaggio previsti sul tetto, la massa di ermetizzazione, come pure le viti, nella zona dei fori filettati davanti e dietro. Avvitare per prova davanti e dietro le viti M6 (non applicare le viti in modo storto).
5. Pulire il canale del tetto
- 6.- **Attenzione:** i piedi dei portapacchi sono contrassegnati da numeri come segue:
 

1 = davanti a sinistra	2 = davanti a destra
3 = dietro a sinistra	4 = dietro a destra

 Montare il portapacchi e avvitare le viti di fissaggio non stringendole.
- 13.- Stringere prima le viti di fissaggio (Q, P) con la chiave inbus (N) con 6 Nm. Quindi stringere le viti di fissaggio (K) con la chiave inbus (N) con 6 Nm.
14. Inserire saldamente i nuovi listelli per il tetto (I, J, O) nel canale del tetto.
- 17.- Applicare i cappucci di copertura (U). Applicare i cappucci di copertura (A, B, C, D) e chiudere.
18. **Attenzione:** i cappucci di copertura sono contrassegnati con gli stessi numeri dei piedi del portapacchi.
20. Per lo smontaggio del portapacchi aprire i cappucci di copertura e toglierli. Allentare le viti di fissaggio dei piedi del portapacchi davanti e dietro e svitarle. Togliere i portapacchi davanti e dietro. Applicare i cappucci di copertura (T) sul lato destro e quello sinistro e fissare avvitando a fondo con (V).

### ISTRUZIONI DI SICUREZZA:

Osservare la portata consentita ed il peso massimo consentito dell'autoveicolo secondo le indicazioni del costruttore (portata consentita 75 kg, peso del portapacchi circa 4.0 kg). La portata massima viene definita dal peso proprio del portapacchi, dagli accessori e dal carico.

### ATTENZIONE

- Dopo un breve tratto di strada ed in seguito ad intervalli adeguati a seconda della conformazione del fondo stradale è necessario procedere a stringere nuovamente gli avvitiamenti con il momento torcente previsto e a controllare che il carico sia nella giusta sede e fissato.
- Adattare il modo di guida alle nuove condizioni di guida.
- Distribuire il carico sulla superficie tenendo possibilmente basso il baricentro ed assicurare da possibili scivolamenti.
- Per motivi di sicurezza nei confronti degli altri viaggiatori e ai fini del risparmio energetico le barre dovrebbero essere tolte quando non vengono utilizzate.



## BAGAGEIRO DE TECTO – SISTEMA BÁSICO

1. **Atenção!** Observar as condições climáticas durante a montagem das barras do tecto.
2. Remover as barras de tecto esquerda e direita.
- 3.-4. Antes da primeira montagem do bagageiro de tecto deve ser removida a massa de vedação e o conjunto de parafusos na área dos furos roscados no tecto na área prevista para os pontos de fixação. Aparafusar os parafusos M6 dianteiros e traseiros para teste (não colocar os parafusos enviados).
5. Limpar o canal do tecto
- 6.- **Atenção:** Os pés do bagageiro de tecto estão numerados da seguinte maneira:
 

1 = dianteiro esquerdo	2 = dianteiro direito
3 = traseiro esquerdo	4 = traseiro direito

 Montar o bagageiro e aplicar os parafusos de fixação não apertados.
- 13.- Primeiro apertar os parafusos de fixação (Q, P) com uma chave Inbuss (N) com 6 Nm. Depois apertar os parafusos de fixação (K) com uma chave Inbuss (N) com 6 Nm.
14. Colocar as novas barras de tecto (I, J, O) firmes no canal do tecto.
- 17.- Colocar a tampa de cobertura (U). Tampas de cobertura (A, B, C, D) colocar e fechar.
18. **Atenção:** As tampas de cobertura estão marcadas com os mesmos números que os pés do bagageiro de tecto.
20. Para a desmontagem do bagageiro de tecto, abrir as tampas de cobertura e retirar as mesmas. Afrouxar e remover os parafusos de fixação dianteiros e traseiros dos pés do bagageiro de tecto. Retirar o bagageiro de tecto traseiro e dianteiro. Colocar as tampas de cobertura (T) no lado esquerdo e direito e apertar firmemente com (V).

### INDICAÇÕES DE SEGURANÇA

Observar a carga máxima admissível e peso total do veículo autorizado de acordo com os dados do fabricante (carga máxima admissível 75 kg, peso do bagageiro de tecto aprox. 4.0 kg). A carga máxima é composta do peso próprio do bagageiro de tecto, dos acessórios e peso da carga.

### ATENÇÃO

- As uniões aparafusadas devem ser reapertadas após breves marchas e depois em intervalos apropriados, em dependência das características da pista de rolamento, ao binário de aperto prescrito e controlar o assento e fixação da carga.
- Ajustar o modo de marcha ao comportamento de marcha alterado.
- Distribuir a carga de modo uniforme sobre a superfície de carga com o mais baixo centro de gravidade possível e bloquear obrigatoriamente para que a carga não venha a escorregar.
- Por razões de segurança dos outros condutores e acompanhantes bem como economia de energia, os bagageiros devem ser desmontados quando não estiverem a ser utilizados.



## IMPERIAAL BASIS SYSTEEM

1. **Opgelet!** Tijdens de montage van de daklijsten weersomstandigheden in acht nemen.
2. Daklijsten links en rechts verwijderen.
- 3.-4. Vóór de eerste montage van de imperiaal moet op de daarvoor bestemde bevestigingspunten op het dak de afdichtkit en de schroefelementen in de buurt van de draadgaten voor en achter worden verwijderd. Voor en achter M6 bouten bij wijze van proef inschroeven (bouten niet scheef erin zetten).
5. Dakkanaal schoonmaken
- 6.-12. **Opgelet:** imperiaalvoeten zijn met getallen als volgt gemarkeerd:
 

1 = linksvoor	2 = rechtsvoor
3 = linksachter	4 = rechtsachter

 Imperiaal in elkaar zetten en bevestigingsbouten los aandraaien.
- 13.- Eerst bevestigingsbouten (Q, P) met inbussleutel (N) met 6 Nm vastdraaien. Dan bevestigingsbouten (K) met inbussleutel (N) met 6 Nm vastdraaien.
14. met 6 Nm vastdraaien. Dan bevestigingsbouten (K) met inbussleutel (N) met 6 Nm vastdraaien.
15. Nieuwe daklijsten (I, J, O) vast in dakkanaal plaatsen.
- 17.- Afdekkappen (U) erop zetten. Afdekkappen (A, B, C, D) erop zetten en sluiten.
 

**Opgelet:** afdekkappen zijn met de dezelfde getallen als de imperiaalvoeten gemarkeerd.
20. Voor de demontage van de imperiaal afdekkappen open maken en eraf halen. De bevestigingsbouten van de imperiaalvoeten voor en achter losmaken en eruit draaien. Imperiaal achter en voor eraf halen. Afdekkappen (T) aan de linker en rechter kant erop zetten en met (V) vastschroeven.

### VEILIGHEIDSTIPS:

Toegestane draagvermogen en toegestane totale gewicht van de auto overeenkomstig de gegevens van de fabrikant in acht nemen (toegestane draagvermogen 75 kg, gewicht van de imperiaal ca. 4.0 kg). Het maximale draagvermogen is samengesteld uit het eigen gewicht van de imperiaal, de accessoires en de belading.

### OPGELET

- Nadat u een stuk heeft gereden en daarna met passende tussenpozen, afhankelijk van de toestand van het wegdek moeten de schroefverbindingen met het voorgeschreven aanhaalmoment worden aangedraaid en moet er worden gecontroleerd of de lading goed zit en de bevestiging ervan in orde is.
- Rijstijl aan de gewijzigde rijeigenschappen aanpassen.
- Lading gelijkmatig met een zo laag mogelijk zwaartepunt over het laadvlak verdelen en beslist tegen verschuiven beveiligen.
- In verband met de veiligheid van andere verkeersdeelnemers en om energie te sparen moeten de dwarssteunen worden gedemonteerd als ze niet worden gebruikt.

## BASIS TAGBAGAGESYSTEM

1. **Vigtigt!** Vær opmærksom på vejrforholdene ved monteringen af taglisterne.
2. Fjern taglisterne i venstre og højre side.
- 3.-4. Før den første montering af lastholderen skal tætningsmassen ved de beregnede fastgørelsessteder på taget foran og bag fjernes i området omkring gevindhullerne. Skru forsøgsvis M6 skruer i foran og bag (skru ikke skruerne skævt i).
5. Rens tagkanalen
- 6.-12. **Vigtigt:** Lastholderfødderne er mærket med tal efter følgende system:
 

1 = foran til venstre	2 = foran til højre
3 = bag til venstre	4 = bag til højre

 Saml lastholderen og skru fastgørelsesskruerne løst i.
- 13.- Spænd først fastgørelsesskruerne (Q, P) med 6 Nm med nøglen (N). Spænd derefter fastgørelsesskruerne (K) med 6 Nm med nøglen (N).
14. Spænd derefter fastgørelsesskruerne (K) med 6 Nm med nøglen (N).
15. Sæt nye taglister (I, J, O) fast i tagkanalen.
- 17.- Sæt dækkapperne (U) på. Sæt dækkapperne (A, B, C, D) på og lås dem.
 

**Vigtigt:** Dækkapperne er mærket med de samme tal som lastholderfødderne.
20. Til afmontering af lastholderen skal dækkapperne åbnes og tages af. Løsn lastholderføddernes fastgørelsesskruer foran og bag og skru dem ud. Tag lastholderen af foran og bag. Sæt dækkapperne (T) på i venstre og højre side og skru dem fast med (V).

### SIKKERHEDSHENVISNINGER:

Den tilladte lastevne og tilladte totalvægt for køretøjet iht. producentens angivelser skal overholdes (tilladt lastevne 75 kg, lastholdersættets vægt ca. 4.0 kg). Den maksimale lastevne bestemmes af lastholdersættets egenvægt, tilbehøret og lasten.

### VIGTIGT

- Når der er kørt en kort strækning, og derefter med passende mellemrum afhængigt af vejens beskaffenhed, skal skruesamlingerne efterspændes med det foreskrevne tilspændingsmoment og såvel placeringen som fastgørelsen kontrolleres.
- Afpas køremåden efter de ændrede køreegenskaber.
- Fordel lasten så jævnt og med så lavt tyngdepunkt som muligt over hele lastfladen. Sørg ubetinget for at lasten er sikret mod at forskubbe sig.
- Af hensyn til andre trafikanters sikkerhed og af hensyn til energibesparelse bør tværdragerne afmonteres, når de ikke benyttes.

N

## TAKGRIND BASISSYSTEM

1. **Obs!** Ved monteringen av taklistene må det tas hensyn til værforholdene.
2. Fjern taklisten til venstre og høyre.
- 3.-4. Før den første monteringen av takgrinden må tetningsmassen ved festepunktene på taket såsom skruhylsene ved gjengehullene framme og bak fjernes. Skru fast M6 skruene framme og bak forsøksvis (ikke skru skruene skjevt inn).
5. Rengjør takkanalen
- 6.-12. **Obs:** Føttene på takgrinden er kjennetegnet med tallene som følger:
 

1 = framme til venstre	2 = framme til høyre
3 = bak til venstre	4 = bak til høyre

 Sett takgrinden sammen og fest skruene løst.
- 13.-14. Først skrues skruene (Q, P) fast med inbusnøkkel (N) med 6 Nm. Deretter skrues skruene (K) fast med inbusnøkkel (N) med 6 Nm.
15. Sett nye taklister (I, J, O) fast inn i takkanalen.
- 17.-18. Sett på dekkappene (U). Sett på dekkappene (A, B, C, D) og lukk dem.
 

**Obs:** Dekkappene er kjennetegnet med samme tallene som føttene på takgrinden.
20. For demontering av takgrinden må dekkappene åpnes og tas av. Festeskruene på føttene på takgrinden framme og bak løsnes og skrues ut. Ta takgrinden av foran og bak. Sett dekkappene (T) på den venstre og høyre siden og skru fast med (V).

### SIKKERHETSHENVISNINGER:

Det må tas hensyn til tillatt bærelast og tillatt samlet vekt på kjøretøyet i henhold til angivelsene fra produsenten (tillatt bærelast 75 kg, vekten på takgrinden ca. 4.0 kg). Den maksimale bærelasten settes sammen av egenvekten på takgrinden, tilbehøret og lasten.

### OBS

- Etter kort kjøretid, og senere også med jevne mellomrom, må skruforbindelsene kontrolleres og skrues fast med foreskrevet dreiemoment. Kontroller at festet og lasten er sikret.
- Kjøringen må alltid tilpasses den forandrete styreevnen.
- Lasten fordeles jevnt og med så lavt tyngdepunkt som mulig over hele lasteflaten. Den må absolutt sikres mot at den kan forskyve seg.
- Av hensyn til sikkerheten for andre trafikanter og energisparing, bør tverrdragerne tas av dersom de ikke skal brukes.

S

## LASTHÅLLARE BASSYSTEM

1. **Observera!** Beakta väderleksförhållandena vid montage av taklisterna.
2. Ta bort taklisterna på vänster och höger sida.
- 3.-4. Før den första monteringen av lasthållaren måste på de avsedda fästpunkterna på taket tätningssmassan liksom skruvinsatserna vid de gängade hålen framtill och baktill tas bort. Skruva på prov in M6-skruvar framtill och baktill (skruva inte in dem snett).
5. Rengör takkanalen.
- 6.-12. **Observera:** Lasthållarens fötter är märkta med siffror:
 

1 = vänster fram	2 = höger fram
3 = vänster bak	4 = höger bak

 Sätt ihop lasthållaren och dra åt fästskruvarna löst.
- 13.-14. Dra först åt fästskruvarna (Q, P) med insexnyckeln (N) med 6 Nm. Dra sedan åt fästskruvarna (K) med insexnyckeln (N) med 6 Nm.
15. Sätt in nya taklister (I, J, O) fast i takkanalen.
- 17.-18. Sätt på täckåporna (U). Sätt på täckåporna (A, B, C, D) och lås dem.
 

**Observera:** Täckåporna är märkta med samma siffror som lasthållarens fötter.
20. Lås upp täckåporna och ta bort dem för att ta av lasthållaren. Lossa och skruva ur fästskruvarna för lasthållarens fötter framtill och baktill. Ta av lasthållaren baktill och framtill. Sätt på täckåporna (T) på vänster och höger sida och skruva fast dem med (V).

### SÄKERHETSANVISNINGAR:

Beakta tillåten taklast och tillåten totalvikt för bilen enligt tillverkarens uppgifter (tillåten last på lasthållaren 75 kg, lasthållarens egenvikt ca 4.0 kg). Den maximala taklasten sammansätts av lasthållarens egenvikt, tillbehören och den egentliga lasten.

### OBSERVERA

- Efter en kort körsträcka och därefter med lämpliga intervall, beroende på körbanans beskaffenhet, skall skruvförbanden efterdras med det föreskrivna momentet samt lasten läge och fastbindning kontrolleras.
- Anpassa körsättet till de ändrade köregenskaper.
- Fördela lasten jämnt över lastytan med så låg tyngdpunkt som möjligt och säkra den ovillkorligen mot att kunna förskjuta sig.
- På grund av andra trafikanter säkerhet och bränsleförbrukningen bör lasthållaren tas bort när den inte används.

## KATTOTELINEEN PERUSJÄRJESTELMÄ

- Huom!** Ota huomioon sääolot kattolistojen asennuksessa.
- Irrota kattolistat vasemmalta ja oikealta.
- 4. Ennen kattotelineen ensimmäistä asennusta on katon kiinnityskohdista poistettava tiivistysmassa ja ruuvitulpat kierrereikien kohdalta edestä ja takaa. Ruuvaa M6-ruuvit kokeeksi eteen ja taakse (älä kierrä ruuveja vinoon).
- Puhdista kattokanava
- **Huom.:** Kattotelineen jalat on merkitty numeroin  
12. seuraavasti:  
1 = edessä vasemmalla      2 = edessä oikealla  
3 = takana vasemmalla      4 = takana oikealla  
Kokoa kattoteline ja kierrä kiinnitysruuvit löysästi kiinni.
- Kiristä ensin kiinnitysruuvit (Q, P) kuusioavaimella (N) 6 Nm:n voimalla. Kiristä sitten kiinnitysruuvit (K) kuusioavaimella (N) 6 Nm:n voimalla.
- Aseta uudet kattolistat (I, J, O) tiukasti kattokanavaan.
- Aseta suojahatut (U) paikalleen. Aseta suojahatut (A, B, C, D) paikoilleen ja sulje.  
**Huom.:** Suojahatut on merkitty samoilla numeroilla kuin kattotelineen jalat.
- Kun purat kattotelineen pois, avaa ja poista suojahatut. Irrota kattotelineen jalkojen kiinnitysruuvit edestä ja takaa ja ruuvaa irti. Irrota kattoteline takaa ja edestä. Aseta suojahatut (T) vasemmalle ja oikealle puolelle ja ruuvaa kiinni (V).

### TURVAOHJEITA:

Ota huomioon ajoneuvon suurin sallittu kuormitus ja kokonaispaino valmistajan antamien tietojen mukaisesti (sallittu kuormitus 75 kg, kattotelineen paino noin 4.0 kg). Maksimikuormitus koostuu kattotelineen omasta painosta, tarvikkeista ja kuormasta.

### HUOMIO

- Ruuviliitokset on kiristettävä lyhyen ajomatkan jälkeen ja sitten sopivin väliajoin - ajotien kunnosta riippuen - määrättyllä vääntömomentilla sekä tarkistettava, että kuorma on paikallaan ja hyvin kiinni.
- Sovita ajotapa muuttuneisiin olosuhteisiin.
- Jaa kuorma tasaisesti kuormituspinnalle välttämättä suuria painopisteitä ja varmista ehdottomasti, ettei se pääse liukumaan.
- Kun kattoteline ei ole käytössä, se on syytä ottaa pois muiden tiellä liikkujien turvallisuuden vuoksi ja energian säästämiseksi.

## STŘEŠNÍ NOSIČ - ZÁKLADNÍ SYSTÉM

- Pozor!** Při montáži střešních lišt dbejte na povětrnostní podmínky.
- Sejměte levou a pravou střešní lištu.
- 4. Před prvomontáží střešního nosiče je třeba v místech připevnění na střeše odstranit vpředu a vzadu těsnivo a šroubové vložky v oblasti děr se závitem. Zkusmo našroubujte vpředu a vzadu šrouby M6 (nenasazovat šikmo).
- Vyčistěte střešní žlábek
- **Upozornění:** Nohy střešního nosiče jsou označeny  
12. čísly takto:  
1 = levá přední      2 = pravá přední  
3 = levá zadní      4 = pravá zadní  
Sestavte střešní nosič a volně našroubujte šrouby.
- Nejdříve utáhněte 6 Nm upevňovací šrouby (Q, P) klíčem na šrouby s vnitřním šestihranem (N). Potom utáhněte 6 Nm upevňovací šrouby (K) klíčem na šrouby s vnitřním šestihranem (N).
- Nasadte nové střešní lišty (I, J, O) pevně do střešního žlábků.
- Nasadte krytky (U). Nasadte krytky (A, B, C, D) a uzavřete je.  
**Upozornění:** Krytky jsou označeny stejnými čísly jako nohy střešního nosiče.
- Při demontáži střešního nosiče otevřete krytky a sejměte je. Uvolněte a vyšroubujte upevňovací šrouby noh střešního nosiče vpředu a vzadu. Sejměte střešní nosič vpředu a vzadu. Nasadte na levou a pravou stranu krytky (T) a pevně je přišroubujte s (V).

### BEZPEČNOSTNÍ POKYNY:

Dbejte na dovolené zatížení nosiče a na celkovou dovolenou hmotnost vozidla podle údajů výrobce (dovolené zatížení nosiče 75 kg, hmotnost střešního nosiče ca 4.0 kg). Maximální zatížení nosiče se skládá z vlastní hmotnosti střešního nosiče, příslušenství a nákladu.

### POZOR

- Po ujetí krátké vzdálenosti a poté v přiměřených časových intervalech, je třeba v závislosti na povaze vozovky dotáhnout šroubové spoje předepsaným utahovacím momentem a zkontrolovat uložení a upevnění nákladu.
- Způsob jízdy je nutno přizpůsobit změněnému chování jízdy.
- Rozložte náklad rovnoměrně s pokud možno nízkou uloženým těžištěm na nakládací ploše a bezpodmínečně zajistěte proti posunutí.
- Z důvodů bezpečnosti ostatních účastníků silničního provozu a z důvodů úspory energie by se měly příčné nosiče sejmout, pokud se nepoužívají.

## TETŐTARTÓ ALAPRENDSZER

1. **Figyelem!** A tetőlécek felszerelésénél vegye tekintetbe az időjárási körülményeket.
2. Távolítsa el a bal- és jobboldali tetőléceket.
- 3.-4. A tetőre szerelhető csomagtartó első felszerelése előtt a tömítő masszát és a csavarbetéteket a tetőn a tervezett rögzítési pontokban a menetes nyílásoknál elől és hátul el kell távolítani. Elöl és hátul próbaképpen csavarja be az M6 csavarokat (ügyeljen arra, hogy a csavarok a felületre merőlegesen - és ne ferdén - álljanak).
5. Tisztítsa ki a tetőcsatornát.
- 6.-12. **Figyelem:** A tetőtartó lábai a következőképpen vannak megszámozva:
 

1 = bal első	2 = jobb első
3 = bal hátsó	4 = jobb hátsó

 Rakja össze a tetőtartót és lazán csavarja be a rögzítőcsavarokat.
- 13.- Húzza meg először az (N) belső hatlapos kulccsal 6 Nm nyomatékkal a (Q, P) rögzítőcsavarokat. Ezután húzza meg az (N) belső hatlapos kulccsal 6 Nm nyomatékkal a (K) rögzítőcsavarokat.
15. Tegye be szorosan a tetőcsatornába az új (I, J, O) tetőléceket.
- 17.- Tegye fel az (U) fedősapkákat. Tegye fel és zárja le az (A, B, C, D) fedősapkákat.
18. **Figyelem:** A fedősapkák ugyanúgy vannak megszámozva, mint a tetőtartó lábai.
20. A tetőtartó leszereléséhez nyissa fel és vegye le a fedősapkákat. Elöl és hátul lazítsa meg és csavarja ki a tetőtartó lábainak rögzítőcsavarjait. Hátul és elől vegye le a tetőtartót. Tegye fel a helyükre és a (V) alkalmazásával húzza meg szorosan a bal- és jobboldali (T) fedősapkákat.

### BIZTONSÁGI TUDNIVALÓK:

Vegye tekintetbe a gyártó cég által megadott megengedett tetőtartó-terhelést és a jármű megengedett összsúlyát (a tetőtartó megengedett terhelése 75 kg, a tetőtartó önsúlya kb. 4.0 kg). A maximális tetőtartó-terhelés a tetőtartó önsúlyából, a tartozékok súlyából és a rakomány súlyából tevődik össze.

### FIGYELEM

- Egy rövid út megtétele után, később pedig az utak állapotának megfelelő időközönként húzza meg az előírt nyomatékkal a csavaros kötések és ellenőrizze a rakomány helyzetét és rögzítését.
- A vezetés módját a jármű megváltozott viselkedésének megfelelően kell megválasztani.
- A rakományt egyenletesen, lehetőleg alacsony súlyponttal kell a rakfelületen elosztani és elcsúszás ellen okvetlenül be kell biztosítani.
- A közlekedésben résztvevők biztonsága érdekében és energiatakarékossági céllal a keresztartót, ha nincs rá szükség, le kell szerelni.

## SYSTEM PODSTAWOWY BAGAŻNIKA DACHOWEGO

1. **Uwaga!** Montaż listew dachowych wykonać przy sprzyjającej pogodzie.
2. Zdjąć listwy dachowe z lewej i z prawej strony.
- 3.-4. Przed zamontowaniem bagażnika dachowego po raz pierwszy konieczne jest usunięcie masy uszczelniającej i zaślepek gwintowanych w obszarze otworów gwintowanych w punktach mocowania bagażnika z przodu i z tyłu. Wkręcić próbnie śruby M6 z przodu i z tyłu (zadbać, aby śruby nie zostały wkręcone ukośnie).
5. Oczyszczyć rynienkę dachową
- 6.-12. **Uwaga:** Nóżki bagażnika dachowego są oznakowane cyframi w następujący sposób:
 

1 = przód lewa strona	2 = przód prawa strona
3 = tył lewa strona	4 = tył prawa strona

 Złożyć bagażnik dachowy i wkręcić luźno śruby mocujące.
- 13.- Najpierw wkręcić śruby mocujące (Q, P) przy pomocy klucza do śrub z łbem o gnieździe sześciokątnym (N) z momentem obrotowym 6 Nm. Następnie wkręcić śruby mocujące (K) przy pomocy klucza do śrub z łbem o gnieździe sześciokątnym (N) z momentem obrotowym 6 Nm.
15. Osadzić trwale nowe listwy dachowe (I, J, O) w rynience dachowej przez wciśnięcie.
- 17.- Osadzić przykrywki (U). Osadzić i zamknąć przykrywki (A, B, C, D).
18. **Uwaga:** Przykrywki są oznakowane tymi samymi cyframi co nóżki bagażnika dachowego.
20. Przy demontażu bagażnika dachowego otworzyć i zdjąć przykrywki. Zwolnić i wykręcić śruby mocujące nóżek bagażnika dachowego z przodu i z tyłu. Zdjąć bagażnik dachowy z tyłu i z przodu. Osadzić przykrywki (T) z lewej i prawej strony unieruchomić przez dokręcenie (V).

### WSKAZÓWKI BEZPIECZEŃSTWA:

Należy przestrzegać dopuszczalnej nośności bagażnika oraz dopuszczalnej masy całkowitej pojazdu wskazanej przez producenta (maksymalna nośność bagażnika wynosi 75 kg, masa bagażnika dachowego ok. 4.0 kg). Maksymalna nośność obejmuje masę własną bagażnika, wyposażenia dodatkowego i bagażu.

### UWAGA

- Po krótkiej jeździe, a następnie w odpowiednich odstępach czasu uzależnionych od stanu nawierzchni należy dociągnąć połączenia śrubowe ze wskazanym momentem obrotowym, a także skontrolować ułożenie i zamocowanie ładunku.
- Sposób jazdy dostosować do zmienionego zachowania się pojazdu w czasie jazdy.
- Ładunek należy rozmieścić równomiernie na powierzchni bagażnika zapewniając możliwie niskie położenie punktu ciężkości i koniecznie zabezpieczyć ładunek przed przesuwaniem się.
- Ze względów podyktowanych bezpieczeństwem innych uczestników ruchu, a także dla oszczędności paliwa należy zdjąć poprzeczki, gdy bagażnik dachowy nie jest użytkowany.



## ΣΧΑΡΑ ΑΠΟΣΚΕΥΩΝ ΟΡΟΦΗΣ ΒΑΣΙΚΟ ΣΥΣΤΗΜΑ

1. **Προσοχή!** Κατά τη συναρμολόγηση των πηχικών οροφής προσέχετε τις καιρικές συνθήκες.
2. Απομακρύνετε πηχάκια οροφής αριστερά και δεξιά.
- 3.-4. Πριν την πρώτη συναρμολόγηση της σχάρας αποσκευών οροφής πρέπει να αφαιρεθούν στα προβλεπόμενα σημεία στερέωσης στην οροφή η στεγανοποιητική μάζα καθώς και τα ενθέματα βιδώματος στην περιοχή των οπών σπειρώματος μπροστά και πίσω. Βιδώνετε δοκιμαστικά μπροστά και πίσω τις βίδες M6 (μην τοποθετείτε τις βίδες λοξά).
5. Καθαρίζετε κανάλι οροφής
- 6.-12. **Προσοχή:** Τα πόδια της σχάρας οροφής φέρουν αριθμούς όπως ακολούθως:  
1 = αριστερά μπροστά      2 = δεξιά μπροστά  
3 = αριστερά πίσω      4 = δεξιά πίσω  
Συναρμολογείτε τη σχάρα οροφής και βιδώνετε χαλαρά τις βίδες στερέωσης.
- 13.-14. Σφίγγετε πρώτα τις βίδες στερέωσης (Q, P) με κλειδί τύπου Άλεν (N) με 6 Nm. Στη συνέχεια σφίγγετε τις βίδες στερέωσης (K) με κλειδί τύπου Άλεν (N) με 6 Nm.
15. Τοποθετείτε νέα πηχάκια οροφής (I, J, O) σταθερά στο κανάλι οροφής.
- 17.-18. Τοποθετείτε καπάκια επικάλυψης (U). Τοποθετείτε καπάκια επικάλυψης (A, B, C, D) και κλειδώνετε.  
**Προσοχή:** Τα καπάκια επικάλυψης φέρουν τους ίδιους αριθμούς όπως και τα πόδια της σχάρας οροφής.
20. Για την αποσυναρμολόγηση της σχάρας οροφής ανοίγετε τα καπάκια επικάλυψης και αφαιρείτε. Ξεβιδώνετε τις βίδες στερέωσης των ποδιών σχάρας οροφής μπροστά και πίσω και τις αφαιρείτε. Αφαιρείτε τη σχάρα οροφής πίσω και μπροστά. Τοποθετείτε καπάκια επικάλυψης (T) στην αριστερή και δεξιά πλευρά και με (V) βιδώνετε γερά.

### ΥΠΟΔΕΙΞΕΙΣ ΑΣΦΑΛΕΙΑΣ:

Προσέχετε το επιτρεπτό φορτίο σχάρας και το επιτρεπτό συνολικό βάρος του οχήματος σύμφωνα με τις αναφορές του κατασκευαστή. (επιτρεπτό φορτίο σχάρας 75 κιλά, βάρος της σχάρας οροφής περίπου 4.0 κιλά). Το μέγιστο φορτίο του φορέα αποτελείται από το ίδιο βάρος της σχάρας οροφής, από τα πρόσθετα εξαρτήματα και από το βάρος του φορτίου.

### ΠΡΟΣΟΧΗ

- Για πρώτη φορά μετά από μια σύντομη διαδρομή και κατόπιν σε τακτά χρονικά διαστήματα, τα οποία εξαρτώνται από την ποιότητα του οδοστρώματος, σφίγγετε τις βιδωτές συνδέσεις με την καθορισμένη ροπή σύσφιξης και ελέγχετε τη θέση και τη στερέωση του φορτίου.
- Προσαρμόζετε τον τρόπο οδήγησης στη διαφορετική οδηγική συμπεριφορά του οχήματος.
- Κατανέμετε το φορτίο ομοιόμορφα επάνω στην επιφάνεια φόρτωσης, με κατά το δυνατόν χαμηλό κέντρο βάρους και ασφαλίστε οπωσδήποτε έναντι μετατόπισης θέσης του φορτίου.
- Για την ασφάλεια των άλλων που συμμετέχουν στην κυκλοφορία και για την εξοικονόμηση καυσίμων, οι εγκάρσιες μπάρες οφείλουν να αφαιρούνται όταν δεν χρησιμοποιούνται.

## SISTEM DE BAZĂ PORTBAGAJ

1. **Atenție!** Atenție la condițiile meteorologice la montajul barelor de acoperiș.
2. Îndepărtați barele de acoperiș din partea stângă și dreaptă.
- 3.-4. Înainte de primul montaj al portbagajului, în perimetrul punctelor de fixare prevăzute pe acoperiș se vor îndepărta materialul de etanșare din găurile cu filet precum și inserțiile filetate din găurile cu filet din față și din spate. Înșurubați de probă șuruburi M6 (atenție la poziția perfect verticală a acestora față de gaura filetată).
5. Curățați canalul acoperișului
- 6.-12. **Atenție:** Picioarele portbagajului sunt marcate cu cifre după cum urmează:  
1 = față stânga      2 = față dreapta  
3 = spate stânga      4 = spate dreapta  
Asamblați piesele portbagajului și strângeți ușor șuruburile de fixare.
- 13.-14. Mai întâi vor fi strânse șuruburile de fixare (Q, P) cu cheia inbus (N) cu 6 Nm. Apoi vor fi strânse șuruburile de fixare (K) cu cheia inbus (N) cu 6 Nm.
15. Introduceți barele noi de acoperiș (I, J, O) cu putere în canalul acoperișului.
- 17.-18. Puneți la loc capacele (U). Puneți la loc capacele (A, B, C, D) și închideți-le.  
**Atenție:** Capacele sunt prevăzute cu aceleași marcate cu cifre cu picioarele portbagajului.
20. Pentru a demonta portbagajul, desfaceți capacele și îndepărtați-le. Desfaceți și scoateți șuruburile de fixare ale picioarelor portbagajului din partea din față și din spate. Îndepărtați portbagajul, ridicându-l în față și în spate. Poziționați capacele (T) pe partea din stânga și din dreapta, apoi strângeți-le împreună cu (V).

### INDICAȚII PRIVIND SIGURANȚA:

Sarcina maximă a portbagajului și greutate totală admisă portbagajului, accesoriilor și greutatea încărcăturii.

### ATENȚIE

- După efectuarea unei bucți de drum, și apoi la intervale potrivite, în funcție de condițiile de carosabil, se vor strânge îmbinările filetate cu cuplul prescris, și se va verifica poziția și fixarea încărcăturii.
- Adaptați stilul de conducere comportamentului schimbat al mașinii cu încărcătură.
- Repartizați încărcătura pe întreaga suprafață, cu un centru de greutate cât mai jos, și asigurați-o neapărat împotriva alunecării.
- Pentru siguranța celorlalți participanți la trafic și economisirea combustibilului se recomandă demontarea barelor transversale de acoperiș, atunci când acestea nu sunt utilizate.





- (GB) Movement Arrow
- (D) Bewegungspfeil
- (E) Flecha de movimiento
- (F) Flèche de mouvement
- (I) Freccia di movimento
- (P) Flexa de movimento
- (NL) Richtingspijl
- (DK) Bevægelsespil
- (N) Bevegelsespil
- (S) Rörelsepil
- (SF) Liikesuuntanuoli
- (CZ) Šipka pohybu
- (H) Mozgásirányjelző nyíl
- (PL) Strzałka kierunku ruchu
- (GR) Βέλος κίνησης
- (RO) Săgeată de mișcare



- (GB) Location/Position Arrow
- (D) Positionspfeil
- (E) Flecha de posición
- (F) Flèche de Position
- (I) Freccia di posizione
- (P) Flexa de posição
- (NL) Lokatie/Positie pijl
- (DK) Lokaliseringspil
- (N) Posisjonspil
- (S) Positionspil
- (SF) Paikannusnuoli
- (CZ) Šipka na pozici
- (H) Helyzetjelző nyíl
- (PL) Strzałka położenia
- (GR) Βέλος θέσης
- (RO) Săgeată de poziție



- (GB) Degrease
- (D) Entfetten
- (E) Desengrasar
- (F) Dégraisser
- (I) Sgrassare
- (P) Desengordurar
- (NL) Ontvetten
- (DK) Fjerne fedt
- (N) To bort fettet
- (S) Avfettning
- (SF) Rasvanpoisto
- (CZ) Odmastit
- (H) Zsirtalanítás
- (PL) Odtłuścić
- (GR) Απολίπανση
- (RO) A se degresa



- (GB) Warning
- (D) Achtung
- (E) Atención
- (F) Attention
- (I) Attenzione
- (P) Atenção
- (NL) Let op
- (DK) Bemærk
- (N) Pass på
- (S) Varning
- (SF) Huomio
- (CZ) Pozor
- (H) Figyelem
- (PL) Uwaga
- (GR) Προσοχή
- (RO) Atenție

<b>A</b>		<b>B</b>		<b>C</b>		<b>D</b>	
		1x		1x		1x	
<b>E</b>						<b>I</b>	
1070mm						290mm	
		1x				2x	
<b>F</b>						<b>J</b>	
		1x				570mm	
						2x	
<b>G</b>						<b>K</b>	
1030mm						M6 x 16	
		1x				4x	
<b>H</b>		<b>L</b>		<b>M</b>		<b>N</b>	
		8x		8x		5mm	
						1x	
<b>O</b>							
		468mm					
		2x					
<b>P</b>		<b>Q</b>		<b>R</b>		<b>S</b>	
M6 x 60		M6 x 50					
2x		2x		4x		1x	
<b>T</b>		<b>U</b>		<b>V</b>		<b>W</b>	
				M6 x 20			
4x		4x		4x		8x	
10/15		SK2S6J 46002 BB		HM02 E 12365239 000		© Copyright Ford 2010	

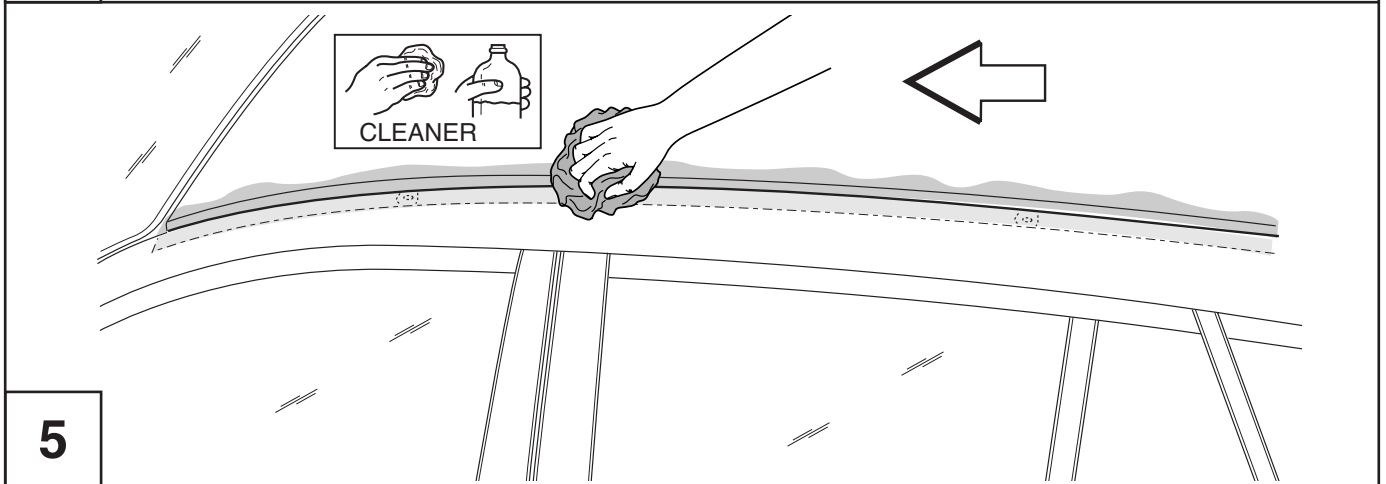
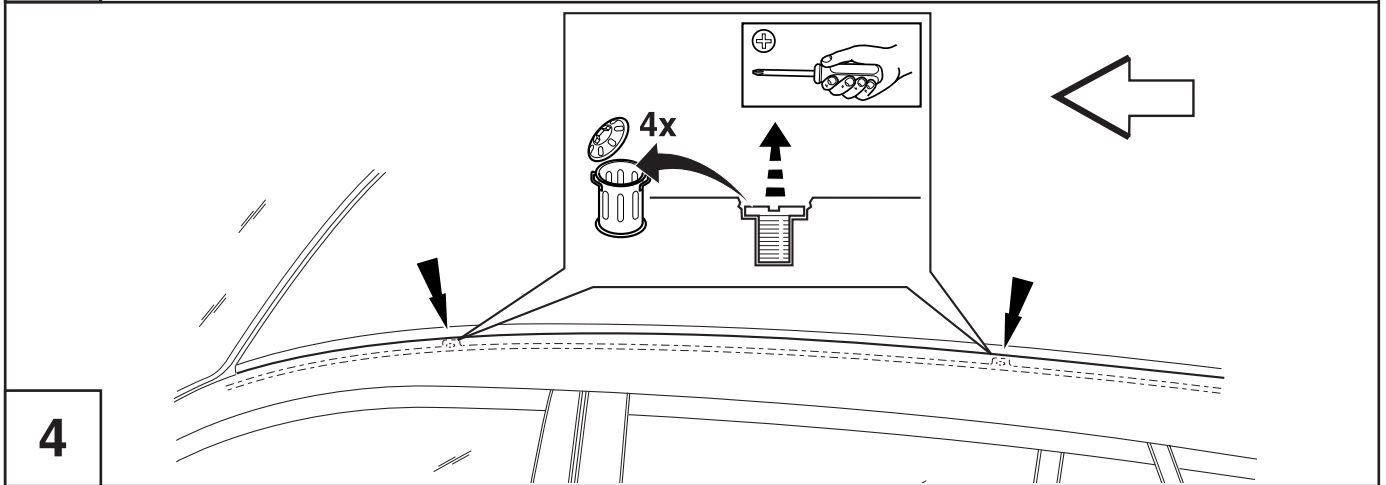
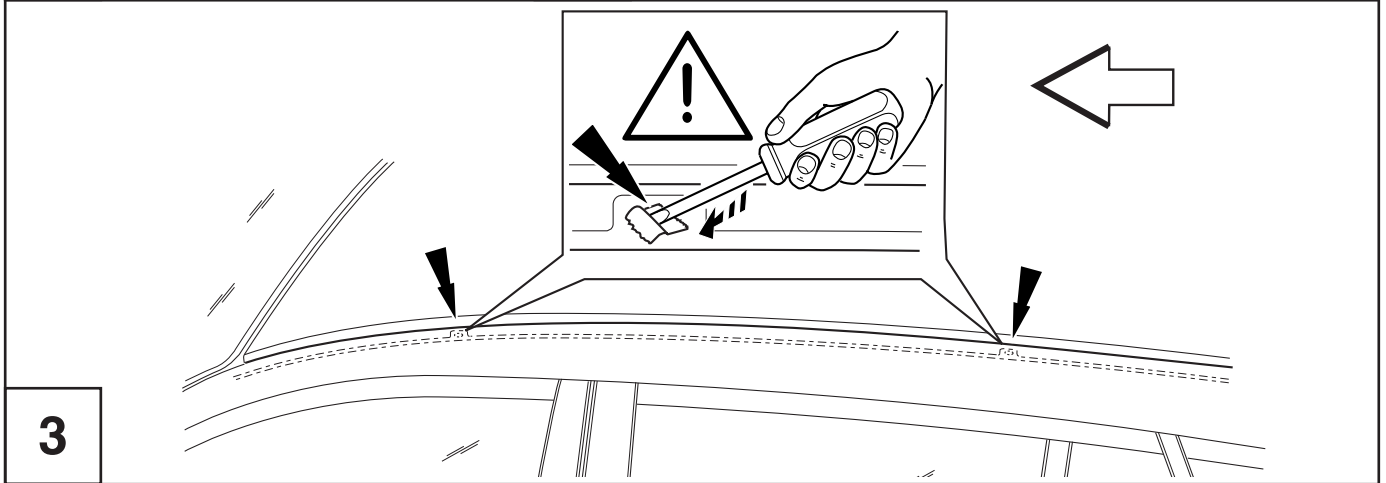
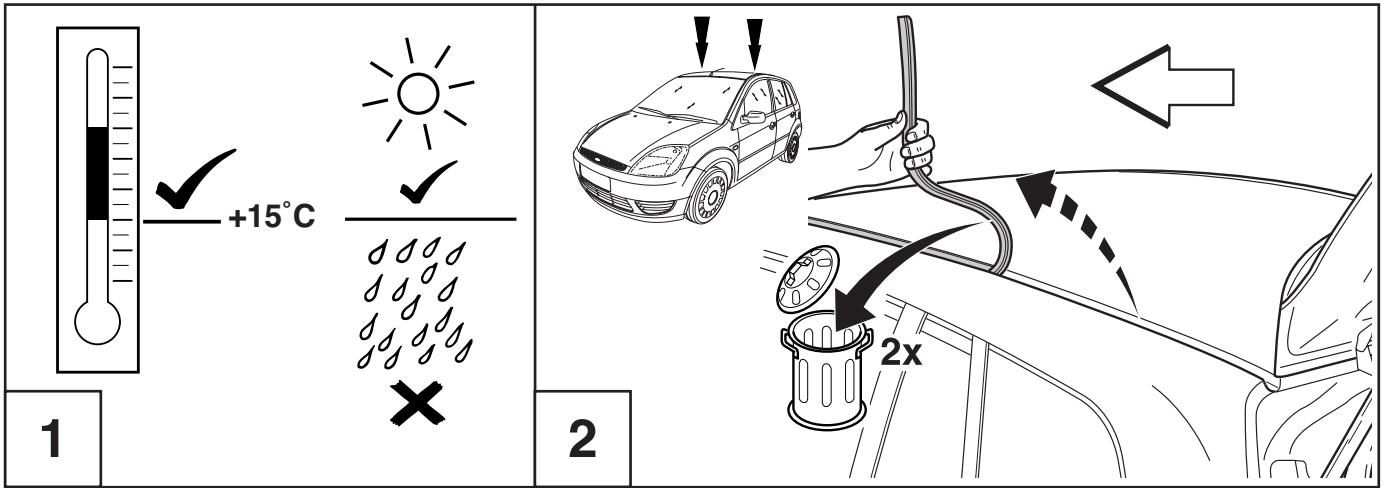

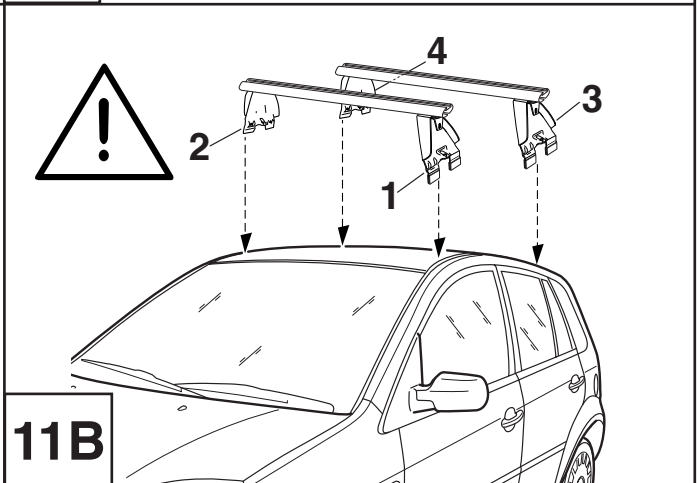
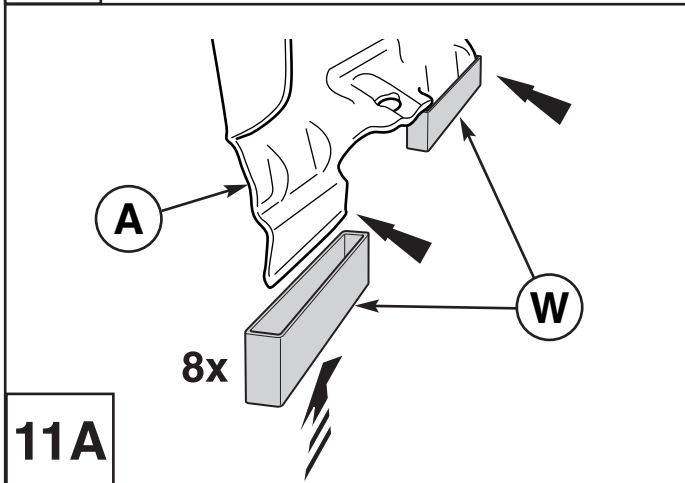
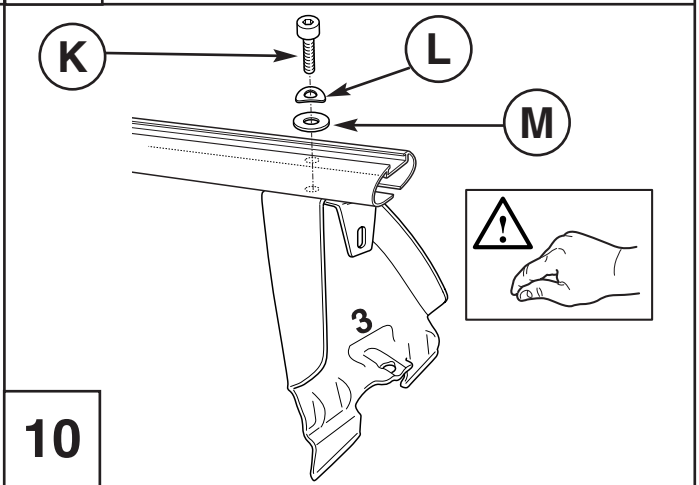
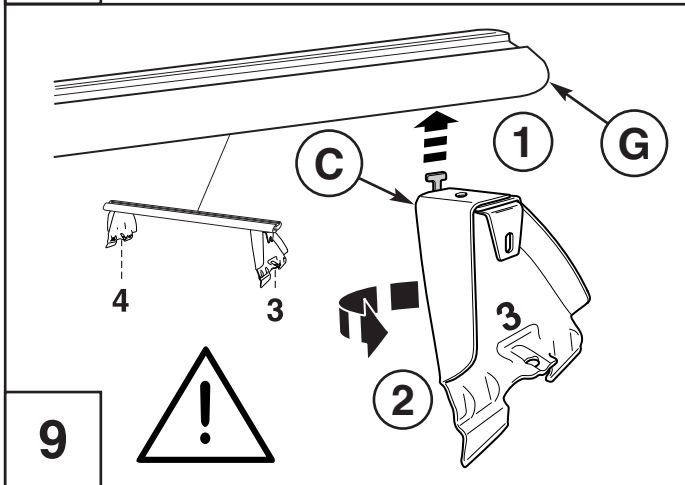
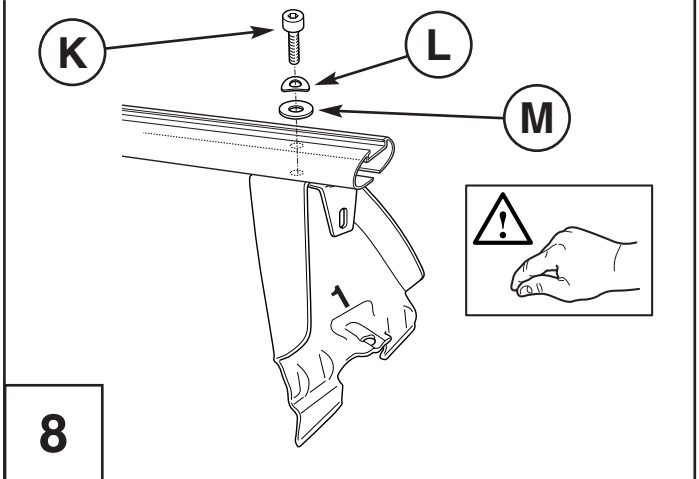
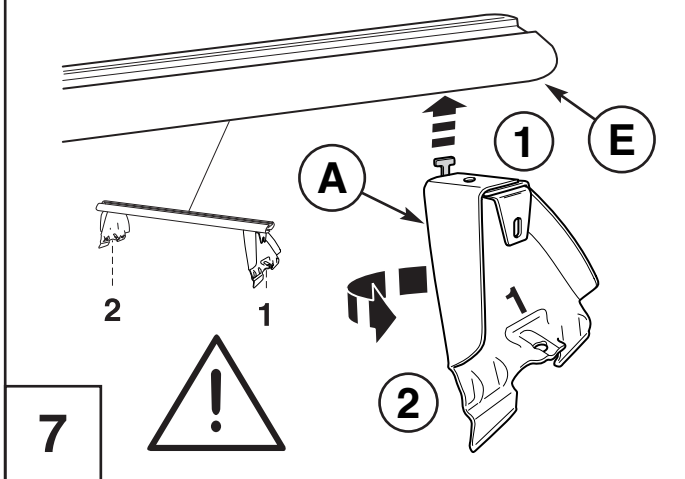
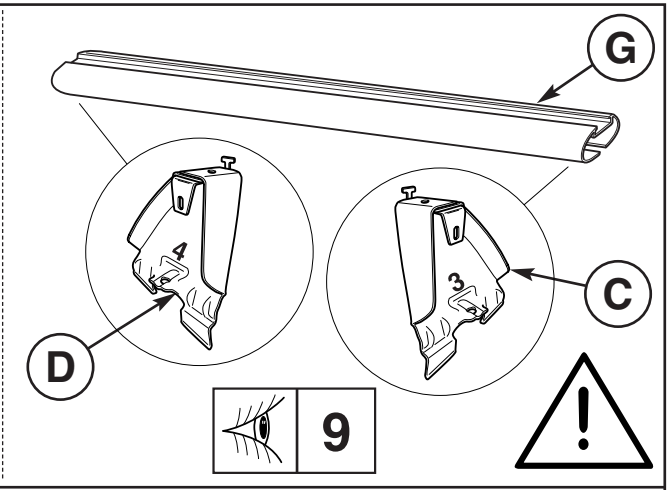
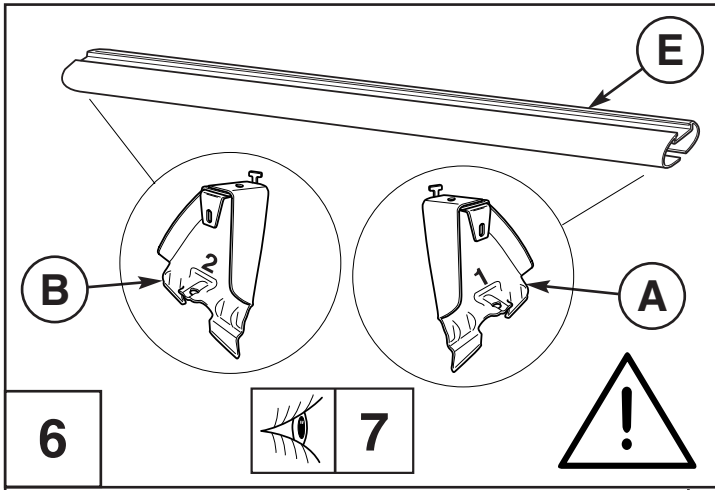



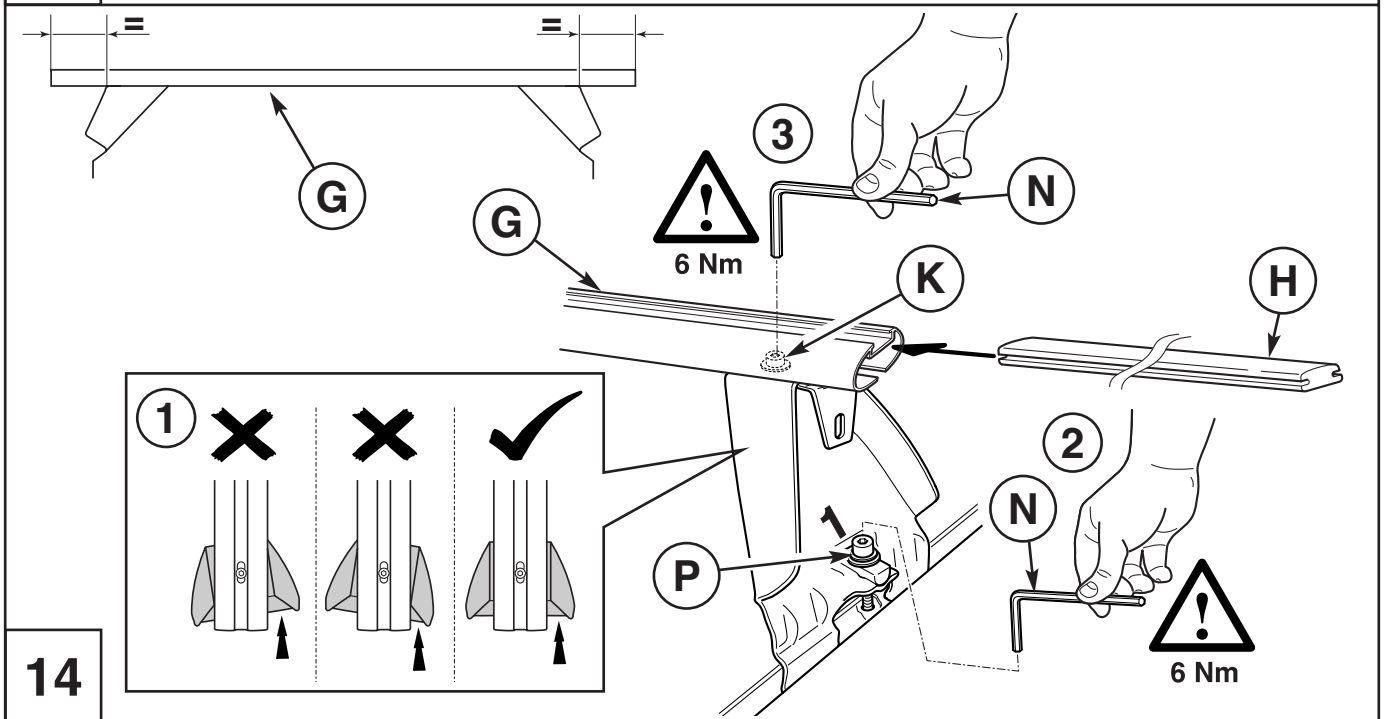
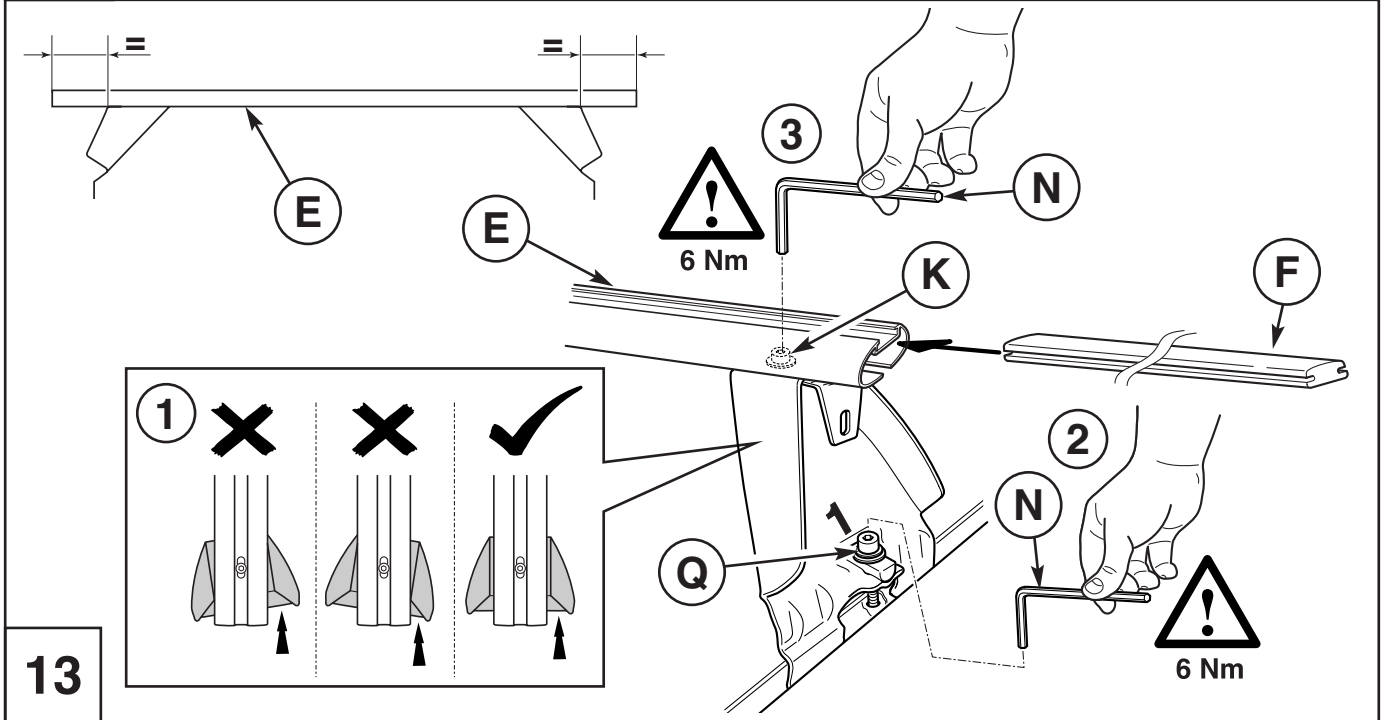
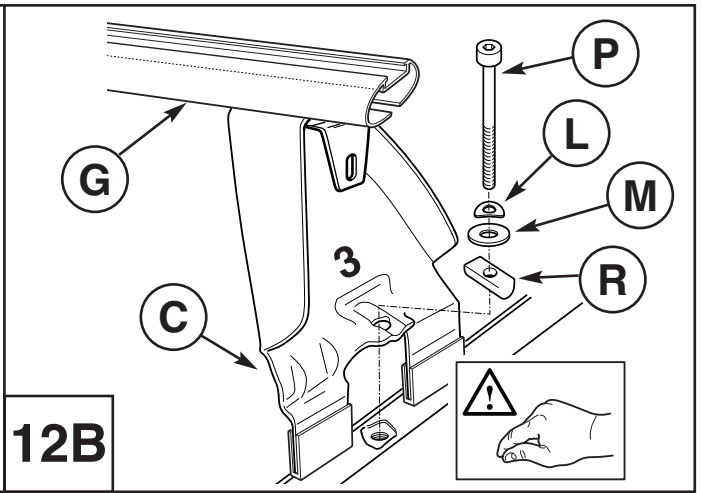
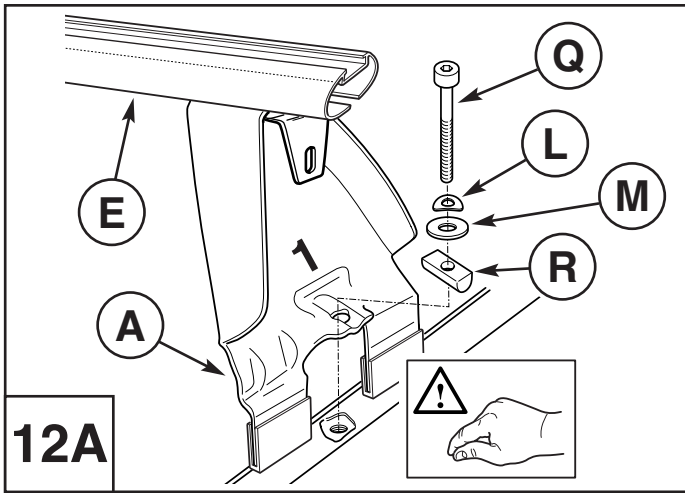

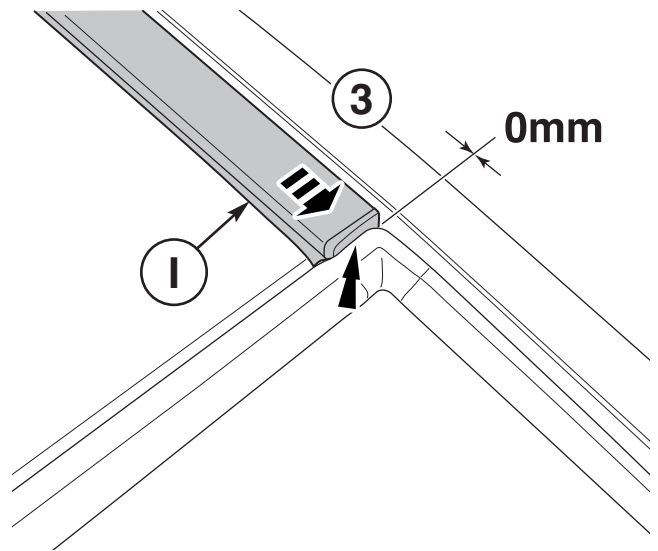
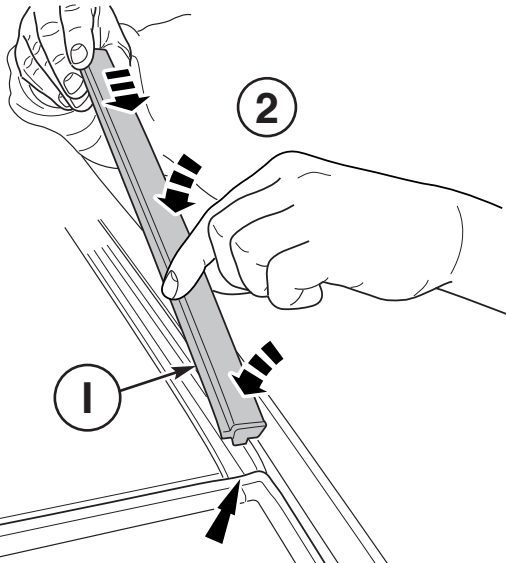
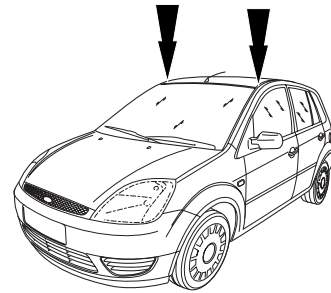
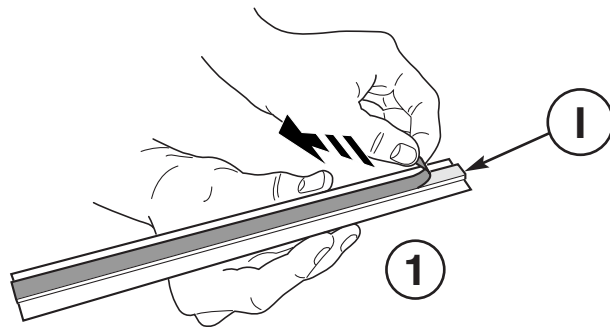
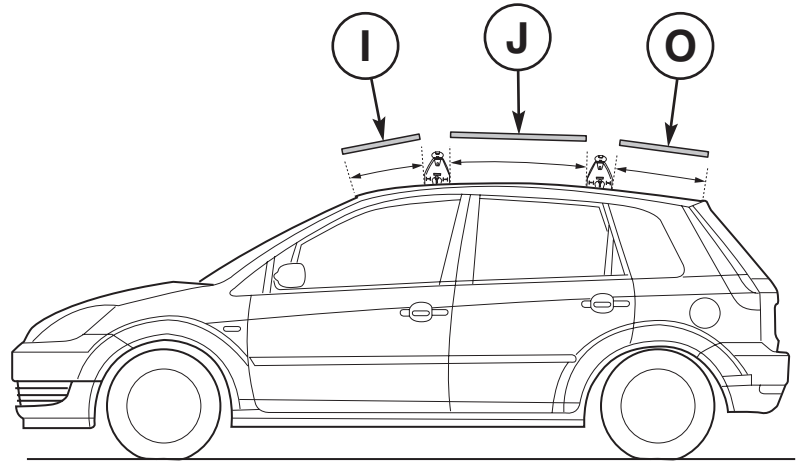
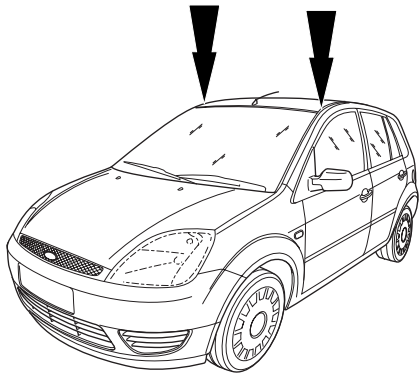

15

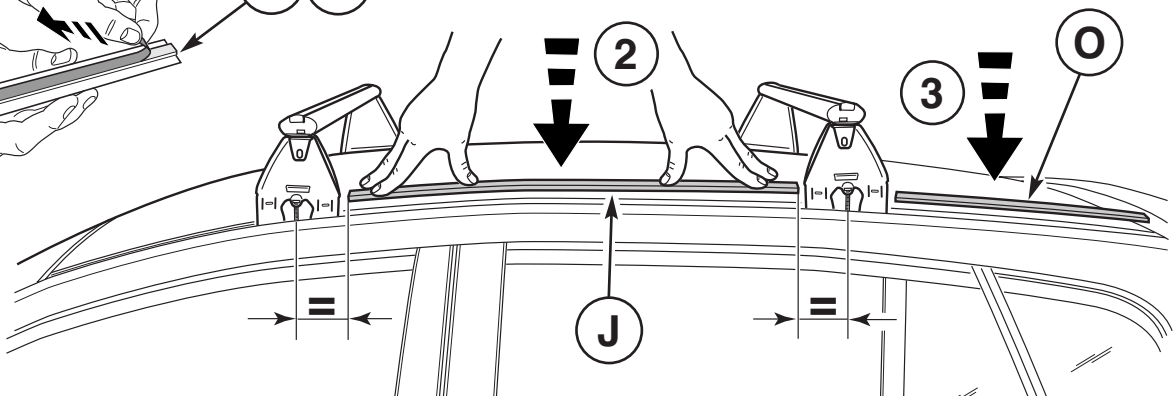
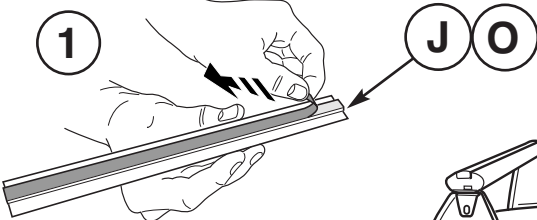

16

